

# Van királyi út!

Csillaghegy, 2018.március 4.

Beavatás a **SZeNT KoRona** által :  
(**BéL+BáL** közös **TeNgelyen** > „**EGY**”)

*Berényi László Géza*

<http://koristen.hu>

**Ptolemaiosz** egyiptomi uralkodó (i.e. 300) kérdezte  
**Eukleidész** görög matematikustól, hogy  
**„Hogyan lehetne a geometriát könnyen elsajátítani?”**

A válasz ez volt: **„A geometriához nem vezet királyi út!”**

***királyi út = beavatás!***

A mai beavatás tárgya: a **KöR-öSZ-TéNY** tudat:  
az ősnépek tudása (az „őstudás” szintje) 2000 évvel ezelőtt

**Tér(3) + Idő (1) + Információ(1) =>**  
**5 dimenzió**

**Nem látom, tehát nincs is!** Sokan vannak így a nem látható dimenziókkal, így az **idő**vel is, amit a **4. dimenzió**nak szokás elnevezni.

## Három dimenziós térben vajon hogyan lehet megjeleníteni a további dimenziókat?

Einstein is próbálkozott ezzel a feladvánnyal. Az elképzelése a kocka belsejében lévő un. „**hiperkockáról**” , mint a 4. dimenzió megjelenítéséről, nem volt túl meggyőző.

Dr. Balogh Sándor javaslata egy „univerzális” receptet tartalmaz, miszerint „**a magasabb dimenzió az alacsonyabb dimenzió**nak, fél fordulattal ill. **derékszögben való kiterjesztése**”. A dimenziók egymásra épülnek, ahogy a sík az egyenesre vagy a kocka a síkra.

A tér 3 dimenziójának félegyeneseihez rendelt egységvektorok végpontjait egyenesekkel összekötve egy **oktaédert** kapunk. A végpontokon a fenti javaslat értelmében az egységvektorokra *merőleges* síkot képezve, egy **gömb** érintősíkjaihoz jutunk. Vagyis **az egységnyi sugarú gömb felülete adja a három dimenziós térben a 4. dimenzió mértani helyét!**

Sikerünkön felbuzdulva lépünk tovább, keressük meg az **5. dimenzió** mértani helyét! A gömbfelület bármely pontjában az érintő síkra *merőleges* egyenes a gömb „**középpONTjába**” tart. A következő diaképen közvetve érzékelhetővé tettük a láthatatlannak gondolt **4. és 5. dimenziót!**

# Hogyan lehet az **IDŐ**t a **TÉR**ben megjeleníteni?

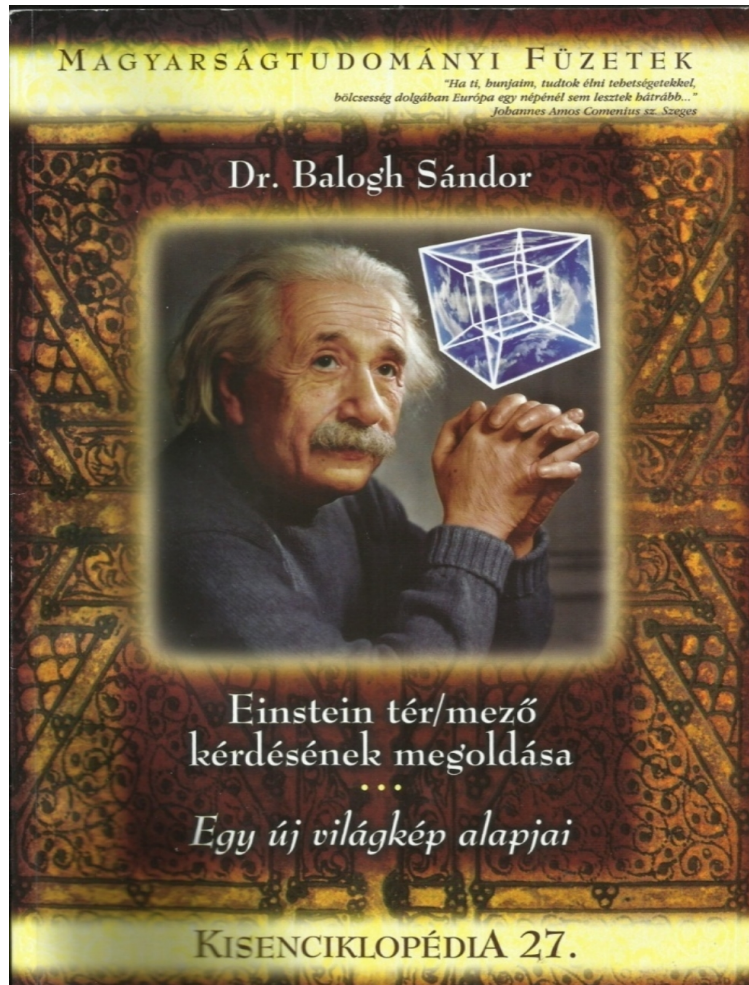

## „általános mezőelmélet”

Mint láttuk, a magasabb dimenziókhöz való eljutás harmadik esetére a fent tárgyalt fermion-bozon ket-tössége vezetett rá, ami szerint a magasabb dimenzió az alacsonyabb dimenzióknak fél fordulattal, illetve derékszögben való kiterjedése. Itt meg kell jegyezni, hogy a dimenziók egymásra épülnek, például a negyedik dimenzió a harmadik dimenziós tárgyra derékszögben épül, ahogy sík az egyenesre, vagy a kocka a síkra.

*Dr. Balogh Sándor: Egy új világkép alapjai*

A **GÖMB** felülete a **4. dimenzió!**  
(vagyis az „**IDŐ**”)

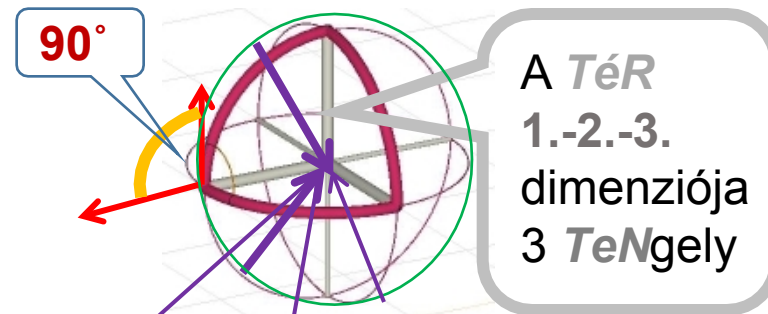

A középpont az **5. dimenzió: „INFORMÁCIÓ”**



A **TÉR 3** dimenziója után az **Idő a 4.** dimenzió. A féltengelyek végén lévő pont kis környezetében kialakított merőleges síkok összessége **gömbfelületet** alkot. A **gömbfelület** eleget tesz a kívánalmaknak, a 90°-os elfordulás a felület minden pontjában létrejöhethet. Az **idő** tehát a **GöMbbel/KöRrel** hozható összefüggésbe (év**KöR**), az időegységek a **FöLd** ciklikus mozgásából, (**KeRingés**, forgás) számíthatók.

Keressük az **5. dimenzió** helyét az előbbi **TÉR**ben! A gömbfelület bármely pontjában az érintő síkra merőleges egyenes a „középp**oNT**ba” tart. A **TÉR középpontja** egybeesik az **iDő** gömbjének **középpontjával**: **Ez egy fontos „információ”!** Más szóval: ez egy **áll**ítás. a **TÉR** és az **iDő** „egyközpontú”, egymástól el nem választható, **EGY!** Ezt **áll**apotnak is nevezhetnénk.

A **TÉR** bármely **poNT**ja tehát **5 dimenziót** tartalmaz, a **TÉR 3** dimenziója mellett *a vele egyközpontú iDő* (közvetve: a **GöMb** középpontjával) ide csatolható. Láthatóan minden **poNT információ** tartalommal is bír. Az **információt** az **5. dimenzióval** azonosíthatjuk. Az *információs mező: „matrix”* néven ismert napjainkban.

A **TÉR** bármely pontja lehet viszonyítási pont, azaz kinevezhető „középp**oNT**”-nak (ami **áll**). A **TÉR** síkban **2 TeNgellyel** határozható meg. A **poNT** a **T\_N** gyököt tartalmazza („fordítva”). A két (egymást metsző)**TeNgely** közös mássalhangzói jelennek meg a **poNT** elnevezésben. A **TÉR**nek is van **poNT**ja és az időnek is van **poNT**ja (**időpoNT**)! A **TÉR**-Időnek **7 közös poNT**ja van (lásd a 5. sz. diaképen).

A viszonyítási pont : **áll**, hozzá képest **él**, mozog a **TÉR** bármely pontja (a választott rendszerben).

**áll** – **poNT** – **él** > (**B**)**ál** – **poNT** / **TÉR** – (**B**)**él**

A **TÉR** nem más, mint színpad**TÉR**! A két szereplő : **Bál** és **Bél** !

rezgés**áll**apot + **É**let (mozgás)

A Háromság egysége:  
az „egytengelyű dualitás”

A **TÉR** és az **Idő** két központú,  
„közös tengelyű”!



2.  
1.

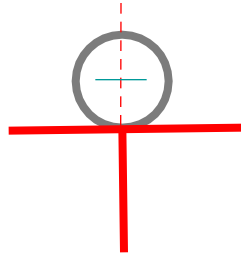

TOJÁS  
fehérje+  
sárgája

Az emberi léptékű  
földi világ kétpólusú:  
a **Naprendszer**  
még ide tartozik. (v.ö.:  
az ellipszisnek is **két**  
**gyújtópontja van**)

Az „EGY” jelképének Két dimenziós  
(síkbeli) megvalósítása:

A **TÉR** és az **Idő** **Egyközpontú!**



„Megnyilvánulás után”

**A kozmosz „belülről” nézve!**  
/”oldalnézeti világmodell”/

„Megnyilvánulás előtt”

**A kozmosz „kívülről”  
nézve!**

/”felülnézeti  
világmodell”/

Az „EGY” jelképének  
Három dimenziós (térbeli)  
megvalósítása:

Nagy Károly „talizmánja”

/a szakirodalom nem tudja  
mit jelképez!

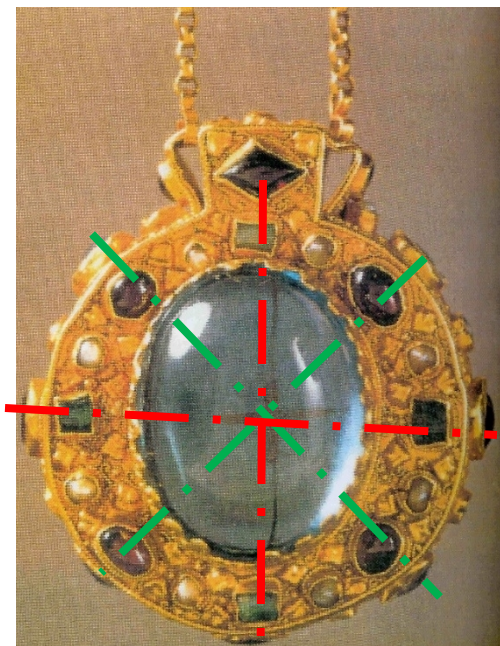

## MAKROKOZMOSZ

Húsvéti tojások: *az átlós tengelyen* az „**Idő**”  
jelenik meg különböző variációkban:

- **Növény** (Földhöz kötött), „*forgás*”, hullámmás  
a **Gömb** forma > az **Idő**



**KöR**-TeN, benne fő az **íz**!



Úgy tetszik tehát, hogy felismertük őseink (helytelenül „duálisnak” nevezett) világszemléletének alapelemeit! A háromság, mint egység rendszer itt is érvényesül. Ez volt az eredeti „SzeNTHáRomság! A „dualitás” vagy „pároság” két pólus közötti **szerves kapcsolat** megnevezése. A láthatatlan fonálnak elképzelt **kapcsolati elem** a háromság harmadik eleme.

Az „**áLLó csillagok**” esetében mozgást nem érzékelünk, vagyis az „**idő**” nem értelmezhető! A **TÉR** és az **idő** „**egyközpontú**” és ez a pont „**áLL**” (és rezeg)! A csillag fénye rezgésként jut el hozzánk. Így, ebben az esetben csak *hullámtermészetű megnyilvánulásként* érzékelhetjük.

**Az emberi léptékű földi világ kétpólusú: A **TÉR** és az **Idő két** központú. A Nap „**áLL**”, a **BoLygók (BéLgo)** mozognak, „**MeNNek**” („**MeNNyek országa**”).**

A rendezett világegyetem **GöMb**jéből (a Makrokozmosz jelképéből, fo: **MaG**) a Mikrokozmoszban már „Húsvéti tojás” lesz. A tojás forma hosszmetzete az ellipszishez közelít. **Az ellipszisnek** – mint tudjuk – **két gyújtópontja van.**

A világgömb tengelyirányú nézete a körbe rajzolt kereszt. Síkban a tér 2 tengelyével találkozunk, 2 dimenzióban a gömbből **KöR** lesz. A kereszt metszéspontja egyben a **KöR** középpontja. Vagyis a **TÉR** és az **idő** „**egyközpontú**” .

A kopt kereszt – a Mikrokozmosz jelképe – stilizált emberi test, oldalnézetben. Megfigyelhető, hogy a **KöR** és a **kereszt** középpontja itt már nem esik egybe. **A **TÉR** és az **Idő két** központú**





## Naprendszer

/"ÉL" az álló csillagokhoz képest/

a Nap: „áLL”-(BáL)

/"Áll"abolygókhoz képest/

IDŐ = „éL” (BéL)

„BéL-gó”, (B>F)

„BoLygó”/ FöLd

Mennyek országa

**Mikrokozmosz**

(két középpon**T**)

v.ö. Ekliptika 2 gyújtópontja

**TÉR**

„áLLó csillagok”

áLLatöv / zodiákus

IDŐ -

nem

értelmezhető!



**Makrokozmosz**

(egyközpo**N**Tú)

**MIKROKOZMOSZ  
(Naprendszer)**

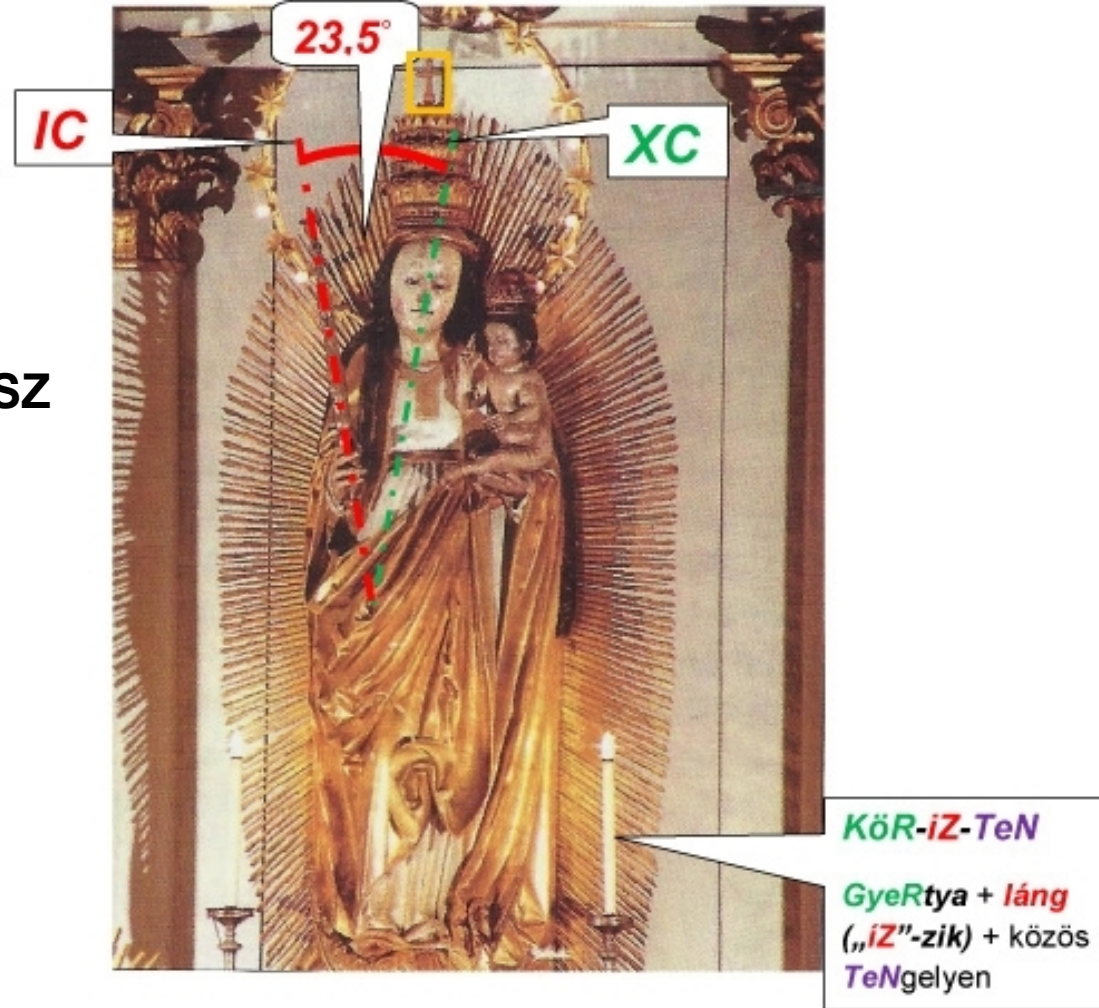

a csíksomlyói Madonna szobor =>

*Napba öltözött BoLDoGasszony*

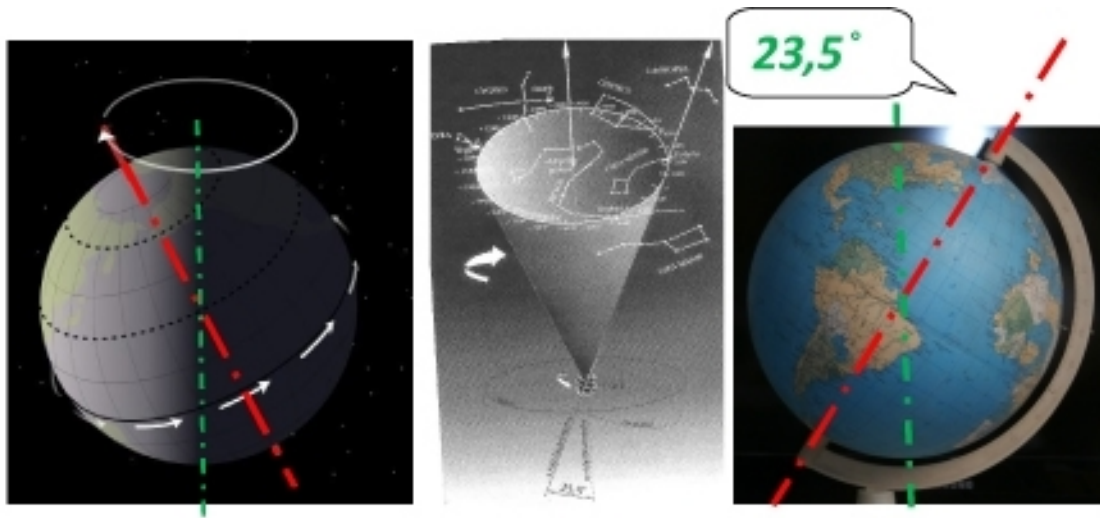

a két tengely közötti bezárt szög (23,5°) a Föld forgásával kapcsolatos geofizikai jellemző.

A Föld bolygó Nap körüli ellipszis pályája második gyújtópontjának távolsága az elsőtől (a Nap középpontjától) **3,6 D** (D = Diameter), azaz a Nap átmérőjének 3,6- szorososa. (Rumi Tamás:Két kör)

Itt két távolság (két méret) közötti **arány**ról van szó, amely a **bolygó keringésével kapcsolatos** információ.

Mindkettő „skálainvariáns”. azaz léptéktől függetlenül érvényesül.

A **mennyek országa** =  
a „**menyők**” országa =  
Naprendszer > **Nap+Föld**

(az **álló**csillagokkal szemben a bolygók: „**menyők**”)  
/Falvay Károly/

**MIKROKOZMOSZ**

a **Nap+Föld**  
rendszer  
jellemzői I.

Elforgatás után szimmetrikus alakzatot nyerhetünk:

## MAKROKOZMOSZ

A látható oldal 3  
összemetsződése:

- összekötve egyenesekkel >  
talpára állított  
egyelő szárú háromszöget  
kapunk

A nem látható oldal 3  
összemetsződése:

- összekötve egyenesekkel >  
sarkára állított  
egyelő szárú háromszöget  
kapunk

>> „*Dávid csillag*” (a TÉR-Idő  
egységét  
fejezi ki)

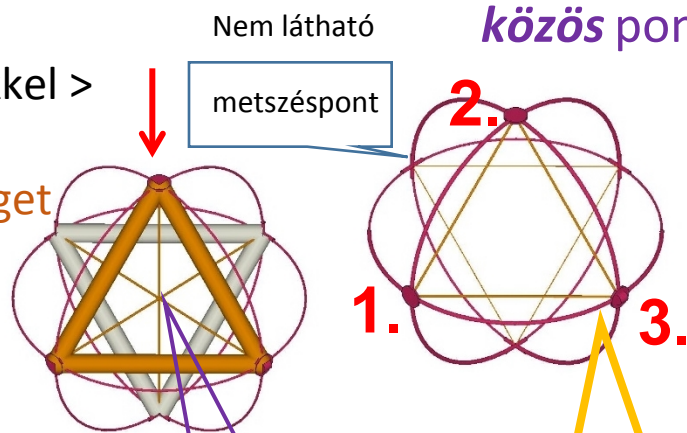

A 7. poNT a középpoNT  
„információ”

## A TÉR és az Idő egysége > „információ”

az oktaéder és a gömb  
közös pontjaiban (6 db) jön létre.

A látható oldal 3 összemetsződése:

- összekötve egyenesekkel /TÉR/,  
az oktaéder egy lapja /eukleideszi tér/

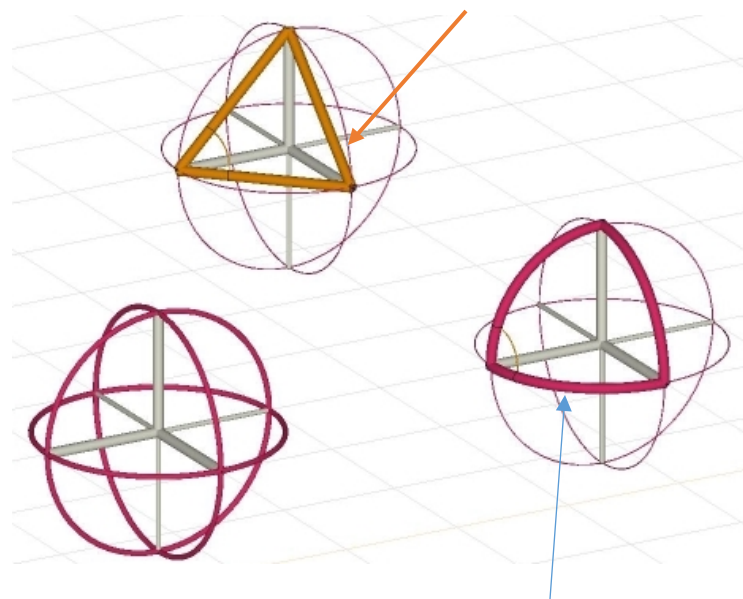

- összekötve körívvel /Idő/  
gömbháromszög





**MAKROKOZMOSZ**



**Munkácsi Mihály : Golgota**

„koponya” hegy

„MaG”/GöMb



**Az „EGY” jelképének Két dimenziós megvalósítása:**

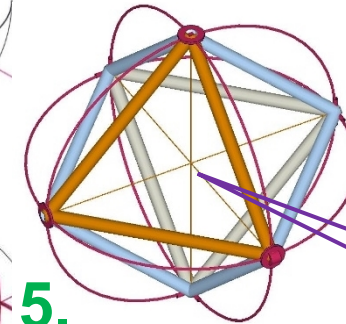
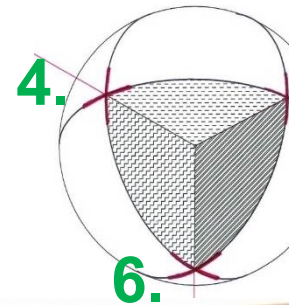
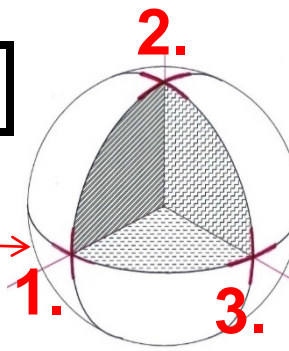

**Osztódó sejtMaG**

7.(kp.)

**A TÉR-IDŐ közös pontjai  
MAKROKOZMOSZ**

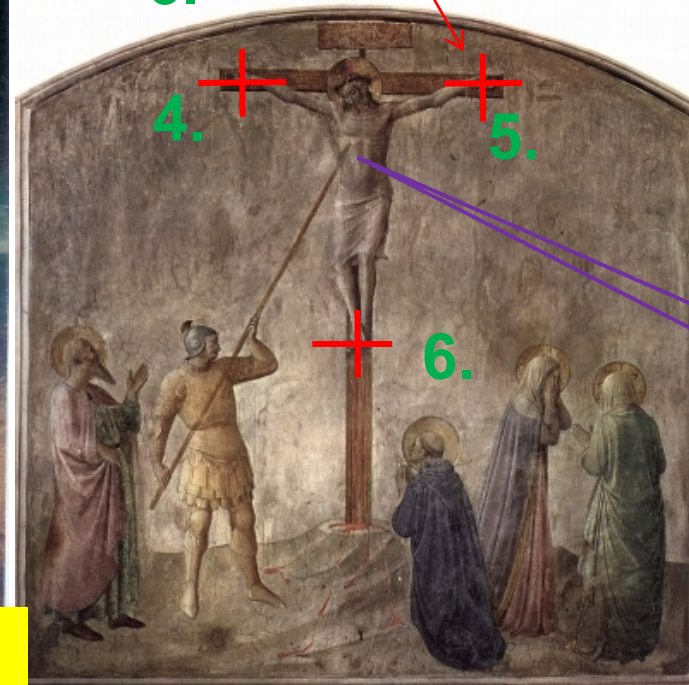

7.(kp.)



Fra Angelico, XV.sz.

**MIKROKOZMOSZ**

23,5°

1 „szög”!  
„IDŐ”

Északi Sarok >

„S” rovásjel  
/1 dim./ XC

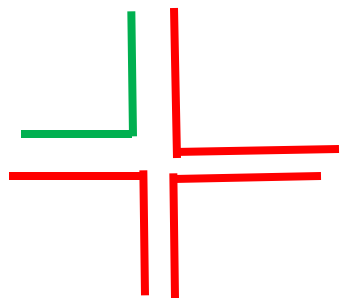

XC (BaBba) > Longinus dárdája

IC (H)é-iZ-u >  
a keresztfa TeNgelye



**A kozmikus egységtudat:**

Szent GYÖRgy és a Sárkány  
„KÖR” + „iS”(fo) közös TeNgelyen

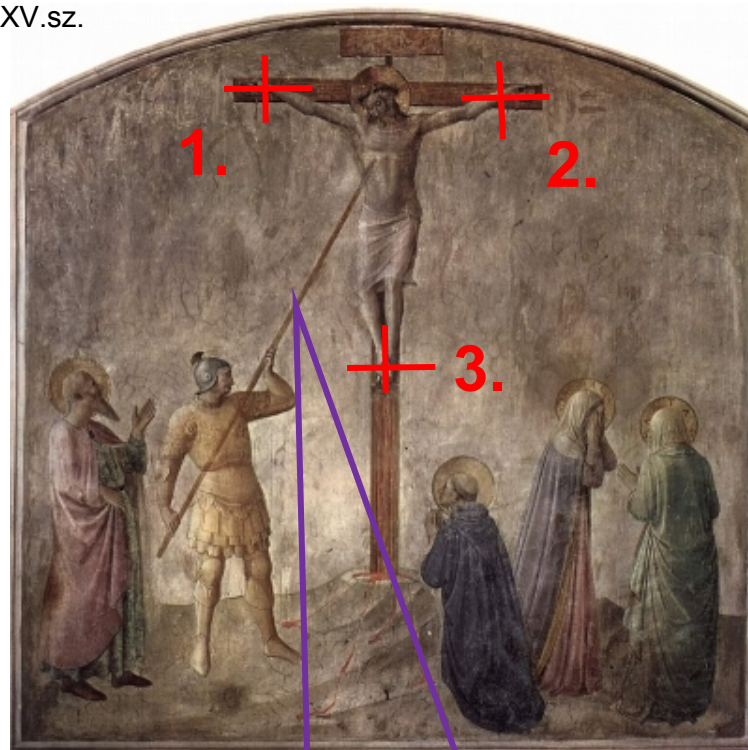
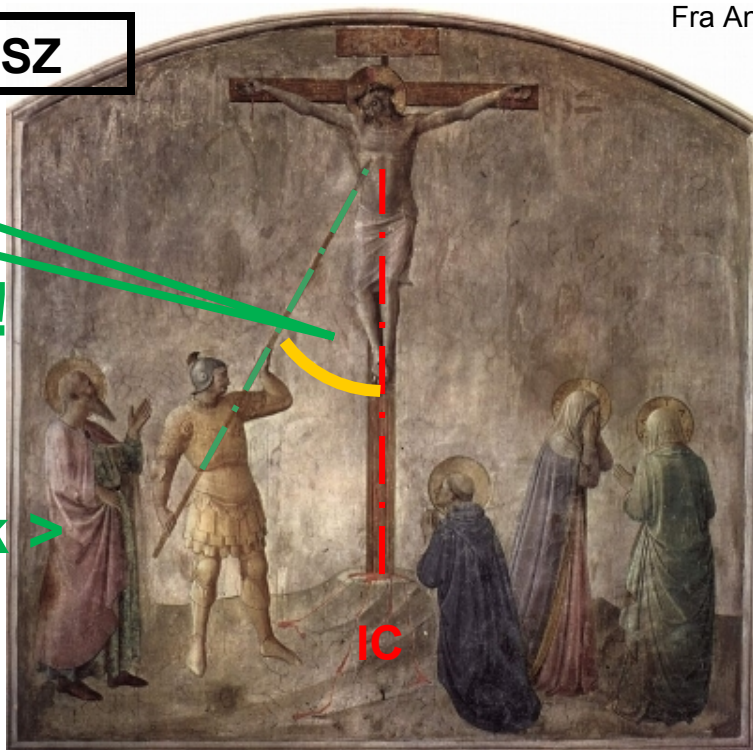

**3 szög!**

/nem 4 db!/  
3db 90°-os

derékszög >  
„TÉR”

**3 Sarok >**

3 „S” rovásjel

/3 dim./

Vér és víZ avagy Vér és Víz  
Energia / Információ

Az „EGY” jelképek  
Két dimenziós megvalósítása:

**a TÉR-IDŐ EGYsége!**

Az „EGY” jelképek  
Három dimenziós megvalósítása:



# MIKROKOZMOSZ

„KÉZNÉL LÉVŐ ANALÓGIÁK”

Leképeződések:

A **TÉR** 3 dimenziója:

1.,2. és 3. ujj

**áLL** (90°)>(Nap) „**BÁL**”

Az **IDŐ** a 4. dimenzió:

a 4. ujj (és az 5. ujj)

**éL** (23,5°)>(FÖLd)

„**BéL**” (a kisujj az együtt mozgó **HoLd**)

5. dimenzió: **Információ**

a 4. ujj és az 5. ujj

„**együtt mozog**” : >>

**TeNyér** : „**TeN**”

síkban a **TÉR**: **TeNgely**

**Tér – Idő modell**

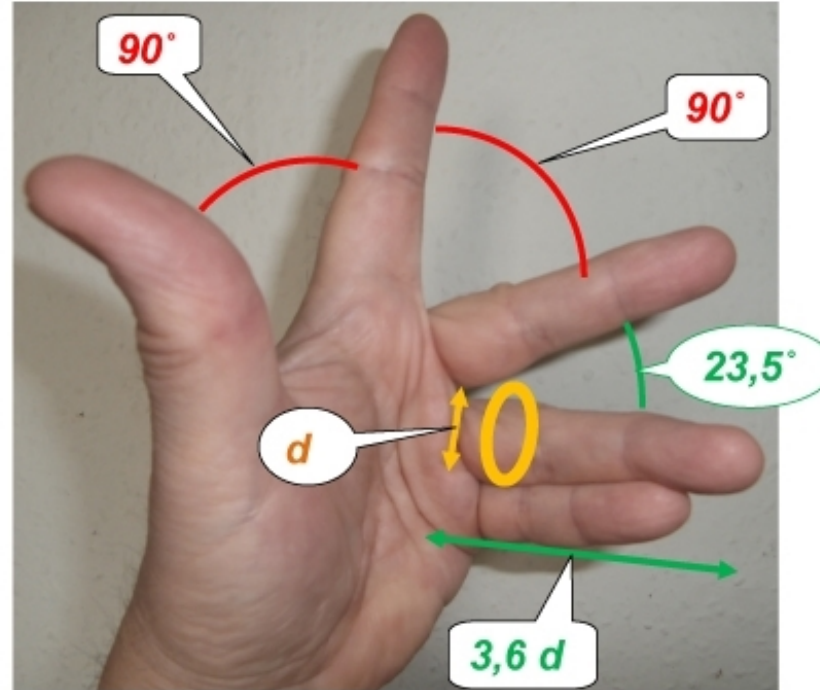

MAKROKOZMOSZ KICSIBEN (zsebben elfér)

3 dim. „TÉR” (Nap)

+1 dim. „IDŐ” (Föld)

# MAKROKOZMOSZ



**Mennyasszony**+**Gyűrűje**=Naprendszer > **spirálkarok**:**Makrokozmosz**



## „Vagy valami, vagy megy valahova!” (BÁL és BÉL !)

- A magyar nyelv rendszerszemléletű megalkotói a Világegyetemet háromságként („*egy tengelyű dualitás*”) látták és láttatták. Ennek jegyében két féle égitestet ismertek fel: az egyik fajta **áLL** (és helyben **FoRog**) /ebből lett a „**BÁL**” /, a másik fajta **éL** (és *mozog*), ebből lett a „**BÉL**”. Az **éLŐ** égitest **KeRing** a hozzá képest állónak tekinthető égitest körül. / „**állórész**” – „**forgórész**” > közös **TeNgely** /

„**TÉR**” síkban: **TeNgely**

- A **Nap** és **Föld** viszonylatában a **forgástengelyével meghatározott Napot azonosíthatjuk BÁL-lal**. A **Föld** nem csak kering („**éL**”), hanem **Forog** is, legyen hát a neve **F + éL > FÖLd**. A **HoLd** a **Föld** (= „**BÉL**”) „**BÉL**”-je, bár tudjuk, hogy nem él, hanem holt, így lett belőle **HoLd**. A **BoLygók** összességét „**BÉL-áG**”-nak azaz **ViL-áG** nevezték. (A fa **áG**a ami mozdulatlan „**BÁL**”, a levél az ami **éL**, azaz mozog („**BÉL**”). Ami **alul** van: **áG**, *anyag*, *talp* mély hangrendű szavakkal, ami **felül** van **éG**, *lélek*, *szellem*, *fej* viszont magas hangrendű szavakkal fejezhető ki. Ami középen van és **áLL**: az *állunk*, *has*, *hát* mély hangrendű, viszont a mozgásképes **kéz**, **szem** és **fül** **éL** és így magas hangrendű. „**Doppler effektus**”

„**TÉR**”-**TeNgely** – **TaRkó** – **TöRzs** - **TéRd**

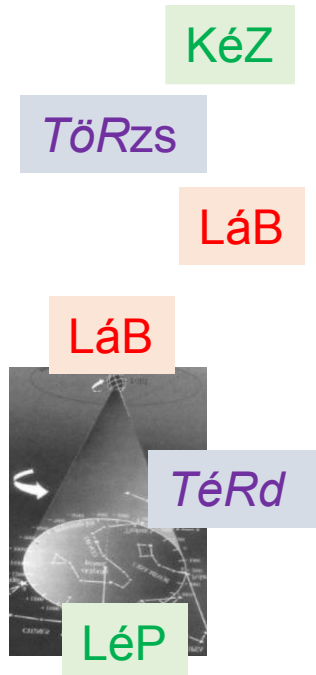
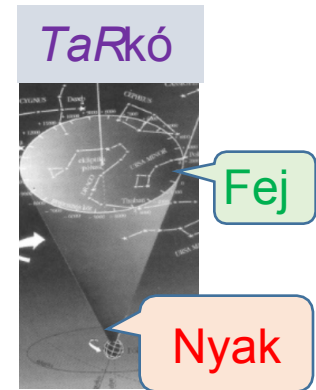

/ hullámtermészetű megnyilvánulás: /

3 féle rezgés

„áLL”  
TÉR  
„éL”

3 féle mozgás



KöR

iS, (iZ)

(Szimmetria)



TeN

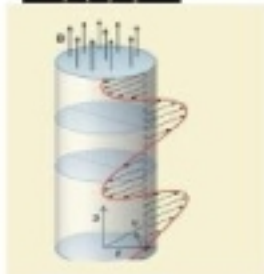

Torziós hullám

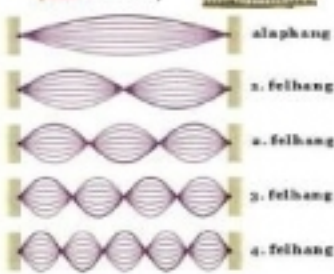

Transzverzális hullám



Longitudinális hullám

Folyadékban (pl. tengeren) ennek megfelelő:

ÖRVÉNY

SZÉL OKOZTA HULLÁM

CUNAMI (szokóár)

„KöR”

„iS”

„TeN”

A 3 féle rezgés megfeleltethető 3 féle mozgásnak :

/ részecske jellegű megnyilvánulás: /

KaR > KöRmozgás

iZ(ület)>iZgő mozgás (fel-le mozgás)

TeNyér >TeNgely irányú  
(egyenesvonalú) mozgás  
/az 5 ujj = 5 TeNgely :  
csomópontja a TeNyér)

/ vagy a hullámtermészetű vagy a részecske jellegű  
megnyilvánulást érzékeljük !!

Makrokozmosz

KöRiSTeN

„=”

„információ”

KaR-iZ-TeNyér

Mikrokozmosz

a TÉR-IDŐ egysége:  
**a közös pontok**  
másolják a korábbi  
középpont tulajdonságait:  
**Minden pont egyben**  
**középpont is!**  
**„MULTIVERZUM modell”**

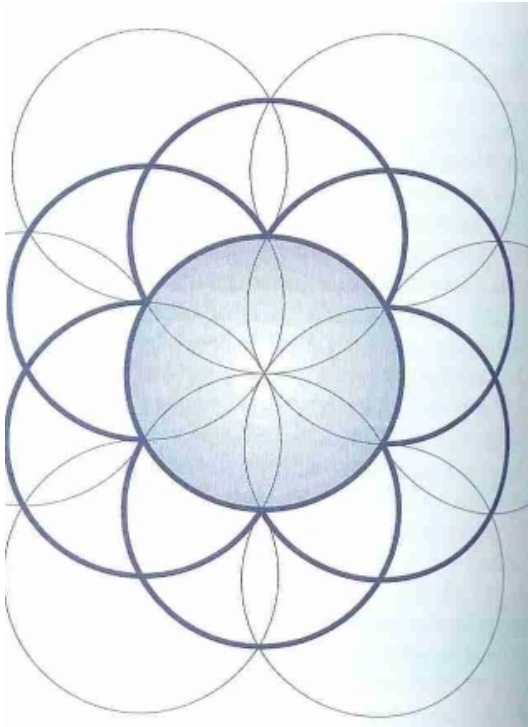

„Az élet virága”

**KöR-iS-TeN** (3 féle hullám)

*/ makrokozmosz /*

**KaR-íZ-TeNYér** (3 féle mozgás)

*/ mikrokozmosz /*

*egyesített modellként:*

**KöR- iSZ-TeNY**

*hasonulás/illeszkedés után:*

**KöR- öSZ-TéNY**

a XIX. századtól :

**KeReSZTéNY / CHRiSTiaN**





Mottó :

„A magyarságnak nincs *Szent Könyve*, a magyarságnak **SZeNT KoRonája** van!”

A **SZeNT KoRona** hűen tükrözi őseink világszemléletét, *holografikus filmként* viselkedik, legkisebb részéből is az *Élő Valóság EGÉSZE* (az „**EGY**”) hívható elő.

Ez a „mellérendelőnek” mondott szkíta, hun, magyar... szemlélet a *Kozmikus Egységtudat* egyenes következménye: a „**Minden EGY!**” alap gondolatnak megfelelően.

„**EGY** „ = „*Egyháromság*” = **KöR-öSZ-TéNY** „*fraktál*”

5  
dimenzió

Precessziós  
kúp >  
„BáLtok”-  
asszony

„éL”  
/forog/

Párta: Információ

A TÉR-Idő közötti  
kapcsolat,  
”transzlucid”  
holografikus film

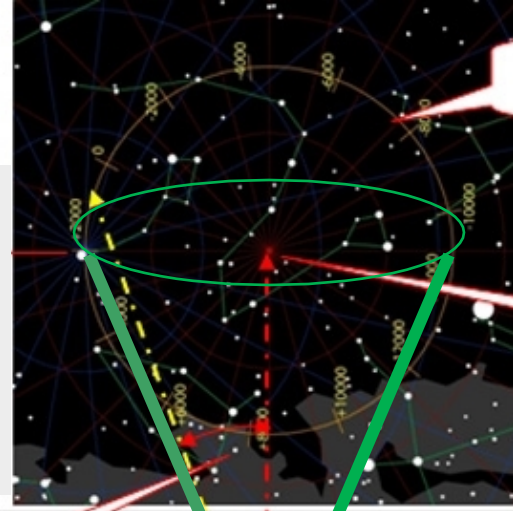

az égi pólus körpályája

tájolás  
„idő”-ben

az ekliptika pólusa

Az „EGY”  
jelképének  
3 + 1 dimenziós  
megvalósítása:



23,5°

90°

IDŐ

→  
Napba öltözött



BáLToK-  
asszony

BáL

tájolás  
„tér”-ben

„áLL”  
TÉR





A csüngők szerepe: a tér elemeinek felvonultatása A **KÖR**-**iS**-**TeN** háromság egysége!

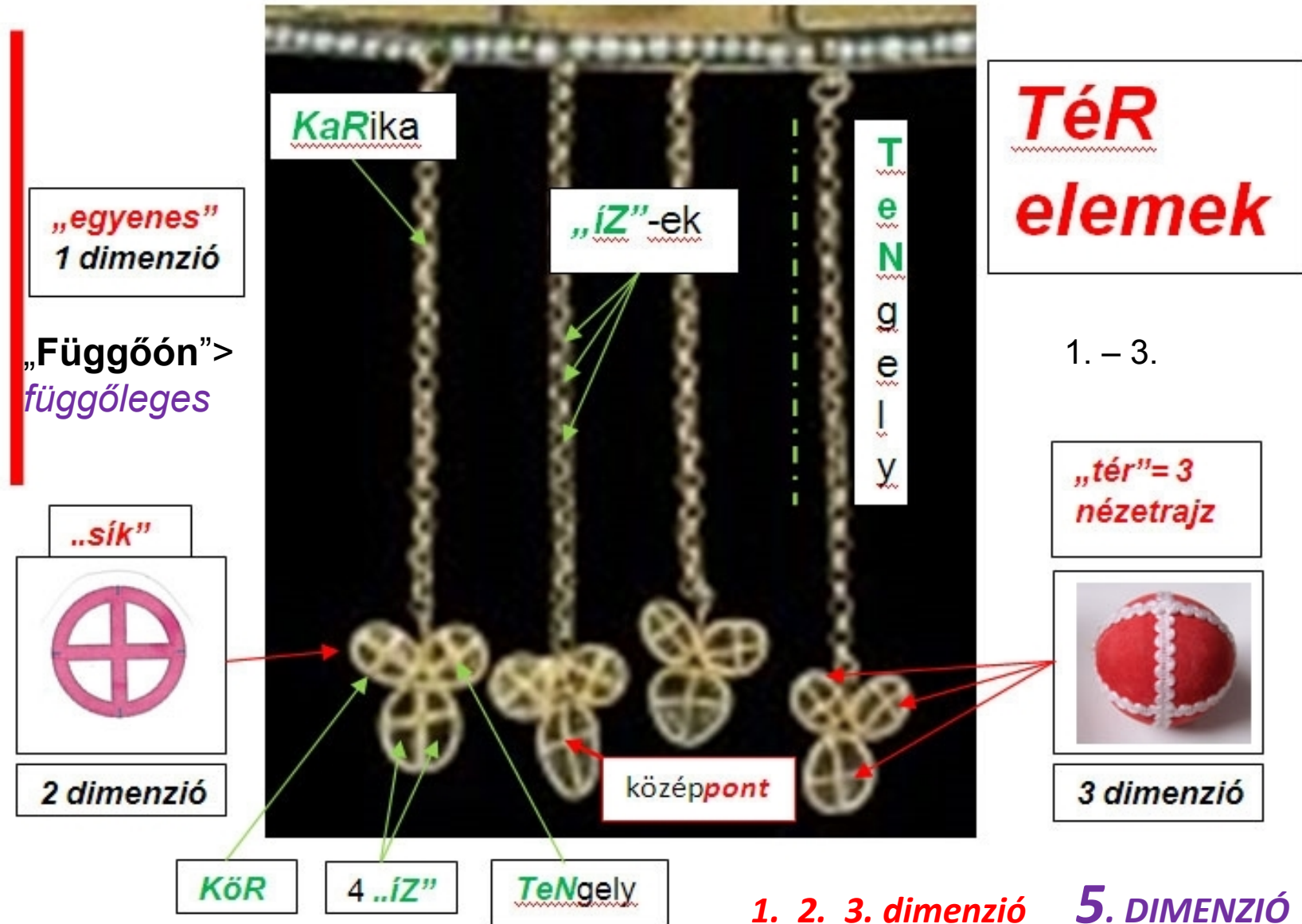

**KÖR > „IDŐ” = 4. DIM.**

1. 2. 3. dimenzió **5. DIMENZIÓ**  
 tér – sík – egyenes - > **poNT**

A **SzeNT KoRona** tetején a ferde kereszt körbe forgatható (a **precessziós kúpot** írja le a kereszt szára 25920 év alatt). **X(X)C = A Bál BÉljének BeLsője**: a kereszt szára tehát a **FÖLd** forgástengelyével azonosítható. A kúp súlyponti vagy szimmetria tengelye (az „eredő vektor”) függőleges irányú tengely (a **Bál** tengellyel párhuzamos). Ez a kúp a „**Bál tokja**”, vagyis a „**BálToK-asszony**” (lévén, hogy női minőséget hordoz).

A csüngő (mint „függőón”) a függőleges irányt jelöli ki. Az abroncs síkja az ekliptika síkja, a **Nap** forgástengelye (a **Bál** tengely) erre merőleges. A kelő **Nap** iránya adja a vízszintes tengelyt.

Az **abroncs** tehát az évkör (egyidejűleg a kis és a nagy évkör) vagyis az „**Idő**” megfelelője. Óra számlap is egyben.

A „**TÉR**” a páNTokkal, mint főkörökkel (vagy a metszéspontjukon átmenő **TeNgelyekkel**) rajzolható ki. Középpontjába az „**Atya**” képzelendő.

E kettő között **Jézus** teremt kapcsolatot a „**TÉRiDő**”-ben. **Jézus fénylényként** hol részecske jellegűként, hol hullámtermészetűként (hologram) jelenik meg. **Jézus földi halandóként** („**Idő**”) azt hangsúlyozza, hogy Ő az Atyával („**TÉR**”) **EGY-nek** tekintendő, vagyis attól el nem választható. /(H)-**é-iz**-u jelentése: az **iz** (**transzverzális hullám**) háza, épülete (porhüvelye)/.



4 **éLő** (be**L**ső) bolygó (Merkur, Vénusz, Föld, Mars) --- Nap / **BáL**

BoLygók közös súlypontja (**FöL**d)

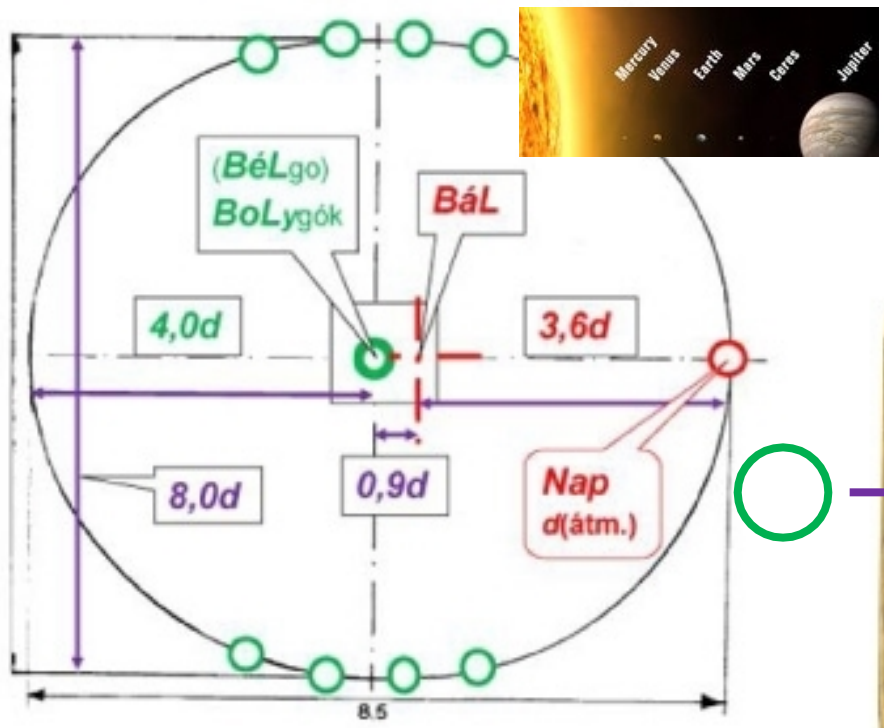

2,0d

„**BéL**”



Nap/„**BáL**”

„**BéLgók**” = BoLygók

0,9d

(Szem, fül, kéz, láb) --- **Áll**

**BÉL és BáL közös tengelye**

4 **féL** (páros) testrész: **éL**/mozog

Ellipszis!



**A csüngők kijelölte súlypontok felülnézetben**

*Merkur, Vénusz, Föld, Mars  
(fele), vagy a 4 testrész*



*„4 élő  
BoLygó”  
fele*

**„áLL”,  
(vÁLL)**

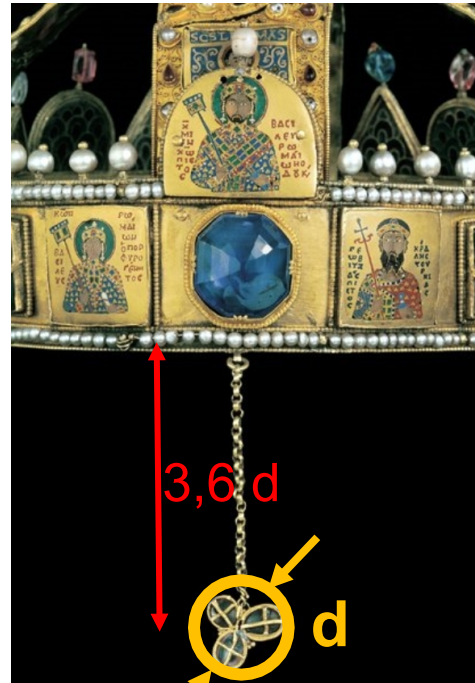

**Nap „áLL”  
(BÁL)  
/a középvonalban/**

*Szem, fül, kéz, láb  
(fele) vagy a 4 bolygó*



*„4 élő”  
testrész  
fele*



X = rovás „B”

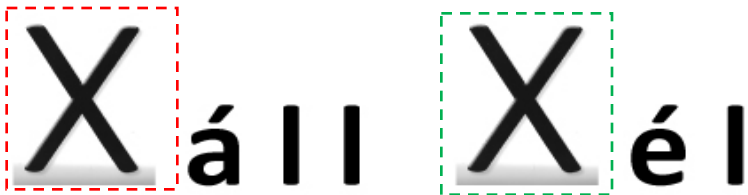

**B** **Á** **L**    **B** **É** **L**

A szerepkör megjelölése:

**1. eset**

**áll** a középpontban (esetleg forog a saját tengelye körül)

**él** (mozog, esetleg kering az „állónak” tekintett körül)



A KÉT GYÚJTÓPONT KIJELESLÉSE

Három módon is lehetséges:

**2. eset**    **Nap** („**Bál**”)    **Hét BÉLgó**



Rumi Tamás: **Két kör** c. könyve



Honfoglalás kori sír, László Gyula rajza

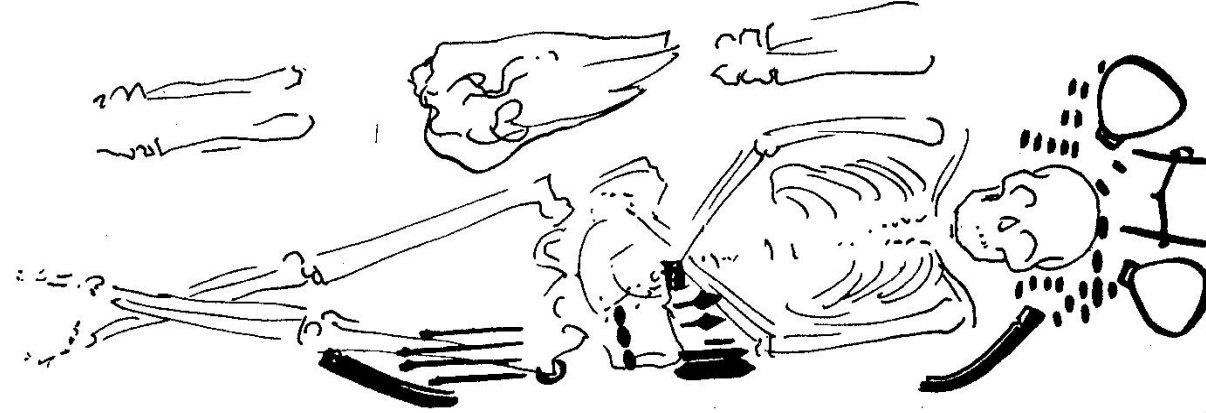

„TÉR”?

Kéz (a **BÉL** helyén)

„áLL”

Láb ferdítve **BáL**



ToR!

Az **éL**et és a hal**áL** között a halotti **ToR** terem kapcsolatot

# BÁL

„áll” > kilátszik

# BÉL

„perisztaltikus mozgás”

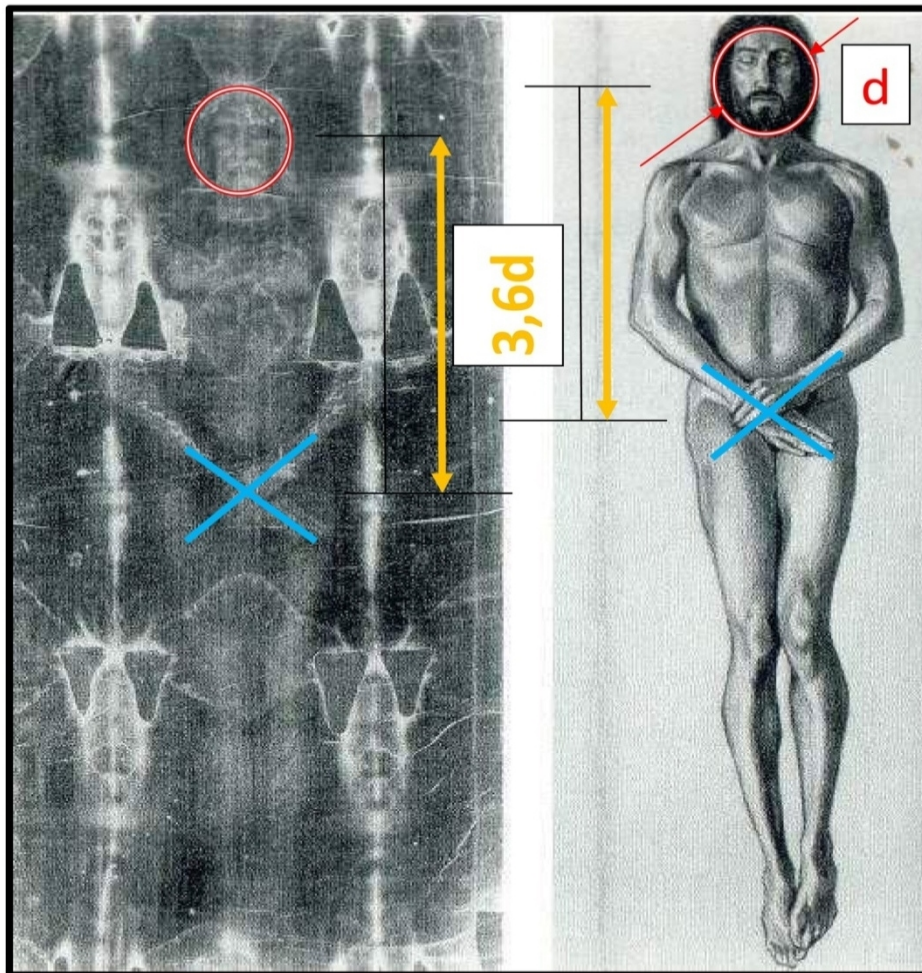

**NAP**  
1. gyűjtő  
pont

**FÖLD**  
2. gyűjtő  
pont



azonos szerkezetű **TÉR**

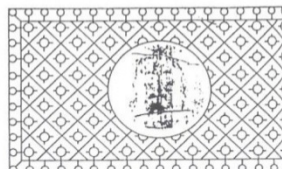

**MANDYLION**  
multiverzum  
modell

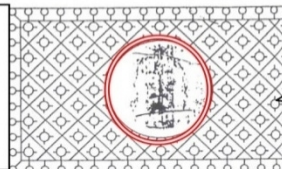

sok-sok  
univerzum

**A Torinói Lepel és a takarója (Mandylion)-holografikus film**



a **TÉR-IDŐ**  
egysége



Image or Mandylion.

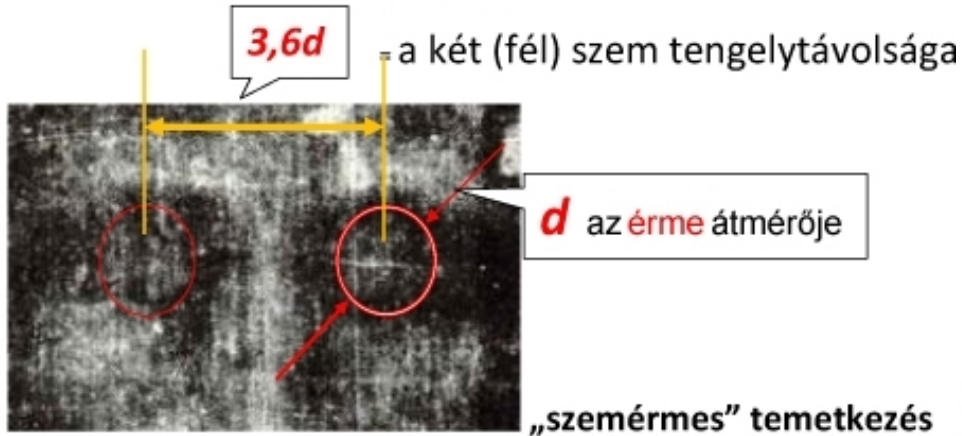

Rumi Tamás : Két kör c. könyvéből



„**BÁL**” áLLó csillag „**BÉL**”gók, „menyők”

pá**NT**ok/**TeN**gelyek metszéspon**NT**jában  
a **TeR**emtő



„**BÉL**” „lep**ToN**” „**BÁL**”

Shroud of Turin

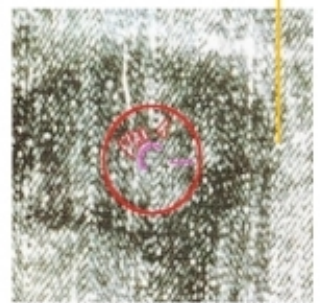

lep**ToN** („**TeN**”) Tiberius császár felirattal. Rajta: „lituu**S**” („**iS**”) = a madárjósok **GÖR**be botja („**KÖR**”)



Yang, férfi minőség, „**iS**”

A másik érmét Júliának, Tiberius anyjának tiszteletére hozták forgalomba Kr.u.29.-ben. Rajta 3 kalász látható (**MaG** jelkép): Yin, női minőség

„**KÖR**” a közös (szimmetria) **TeN**gellyel: **KÖR-iS**-**TeN**

Torinói lepel = „holografikus film !” Bármely részletből > „az egész”



Kígyó = Dracon  
csillagkép, közös tengelyű a  
Ekliptika (életfa)  
tengelyével

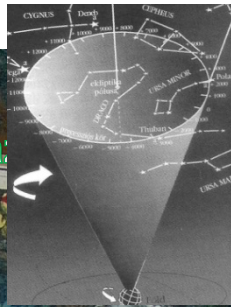

ÁDáM  
> TeN  
(A TÉR  
síkban:  
TeNgely)  
(D=T,  
M=N,N>R)

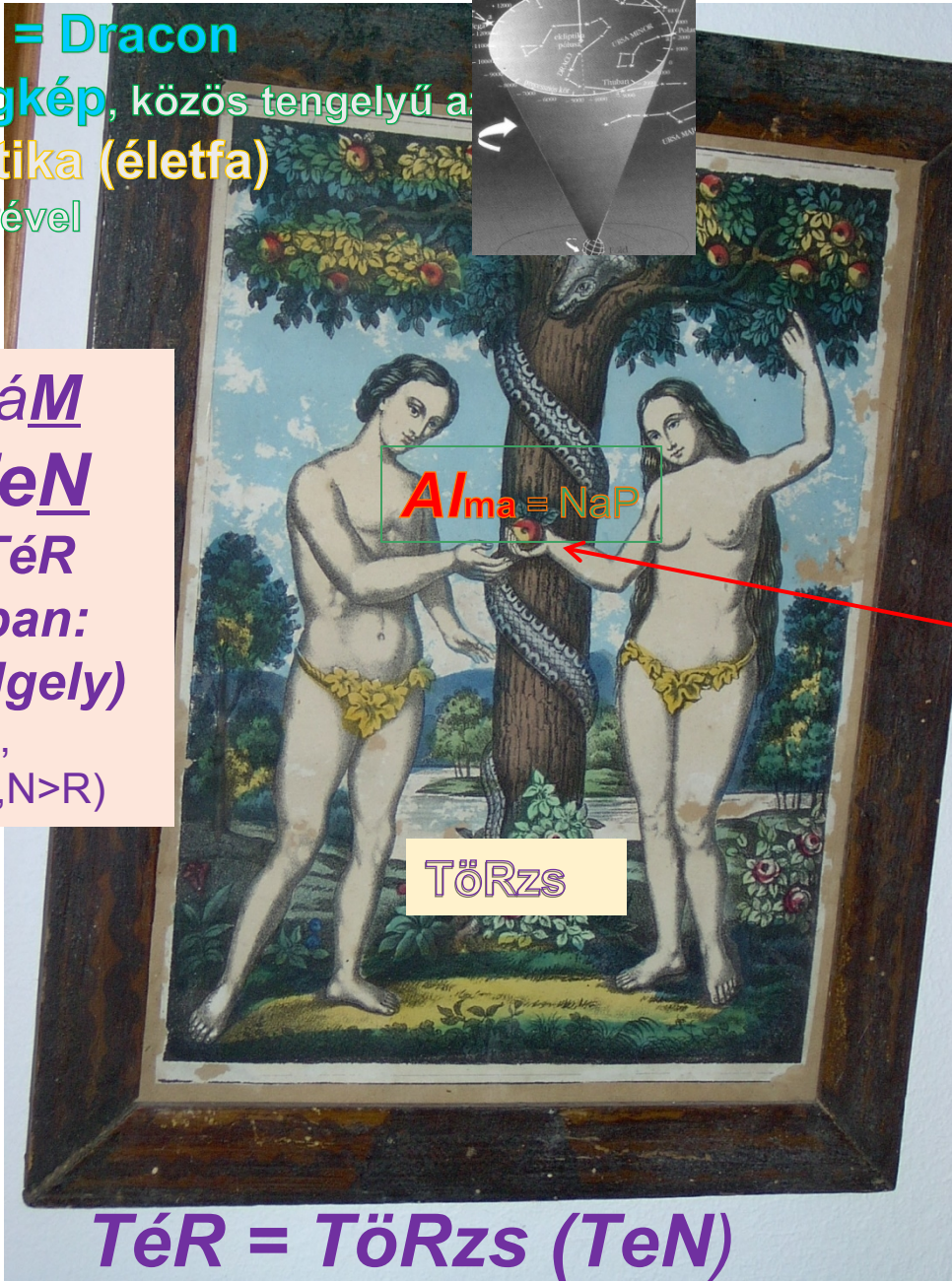

Alma ≡ NaP

TÖRZs

TÉR = TÖRZs (TeN)

**Makrokozmosz**

É-DeN-KeRt

/”TeN”-”KöR”/

közepén aLmafa **áLL**

„TÉR - éL - **áLL**”

ÉVa > iV  
éVKöR

**IDŐ**

(FöLd)

„éL”

**aL**ma  
> **áLL**

**Mikrokozmosz**

**T\_R**

Emesét **áL**mában  
TeRmékenyítette meg a TuRul  
madár...

„**ÁDÁM** és **Éva** az **ÉDeN KeRtben**” című jelenet a Mikrokozmosz és a Makrokozmosz **EGY**ségét hirdette. Erős fantázia kellett a „Tiltott gyümölcs” értelmezéshez, amelyben az „emberiség történetét” egy „almalopással” indítják.

## MIKROKOZMOSZ

Láthatóan megtalálták azt a gyümölcsöt magyarul beszélő őseleink, melyben az „**áL(L)**” gyök előfordul. Az „**áLL**” a **TÉR** (bázis)pontja, amelyhez rendelhető az **idŐ**, mint egyfajta „információ”.

A **TÉR** és az **idŐ** egyközpontú, tehát : **EGY!**

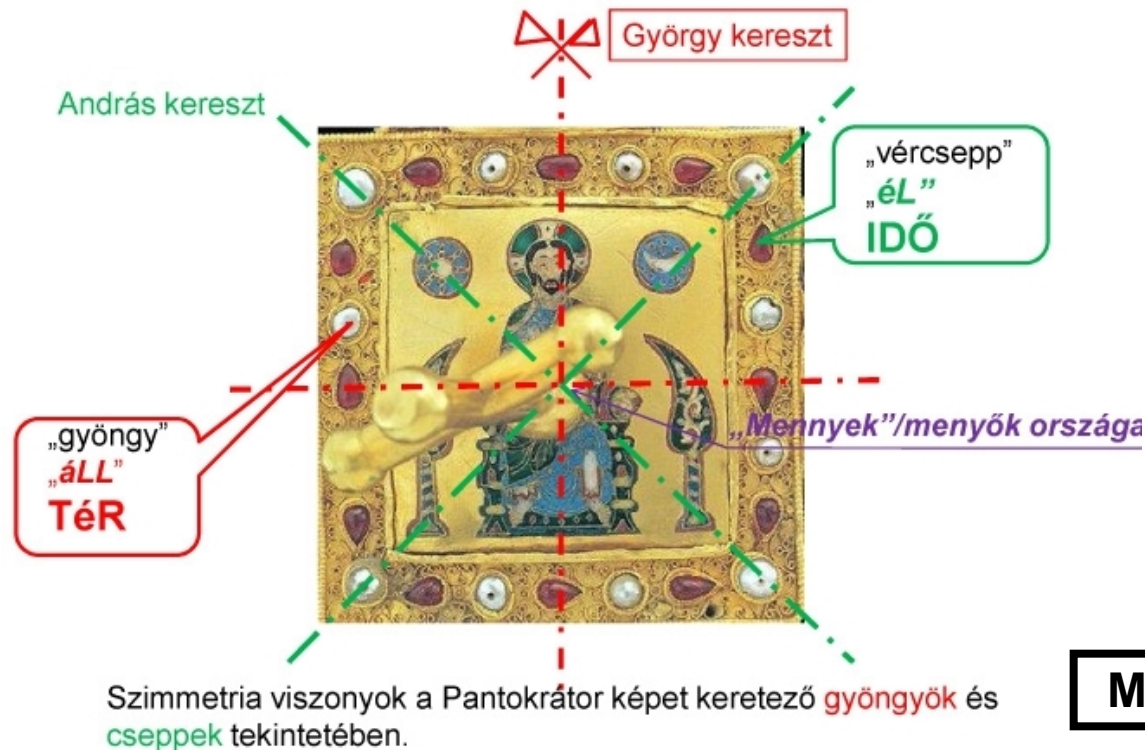

## ÁLL- „éL”/KöR- TÉR/TeN

Így lesz érthető számunkra a Szent Koronán, az **aL**mandin kő mellett az átfúrt **GyöNgy** („**KöR**”) használata. A furat közvetve az amúgy is láthatatlan **TeN**gelyt idézi meg. Egy pólus az egyik megközelítés szerint „**áLL**” (**aL**mandin: a nevében tartalmazza az „**áL**” gyököt), más megközelítés szerint (a vércsepp forma alapján) „**éL**”, vagyis **mozog!**

## MAKROKOZMOSZ



# A TÉR / IDŐ megszemélyesítése ÁDÁM és ÉVA által

# A TÉR / IDŐ a Makrokozmoszban

ÁDÁM  
TeN>  
TÉR

Éva  
„ÍV”  
IDŐ

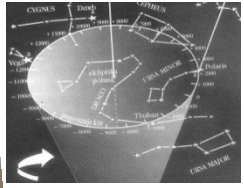

Spirál >  
kígyó  
(csillagkép)  
a fa  
Törzsén

A TÉR és az IDŐ egyközpontú, tehát : EGY!

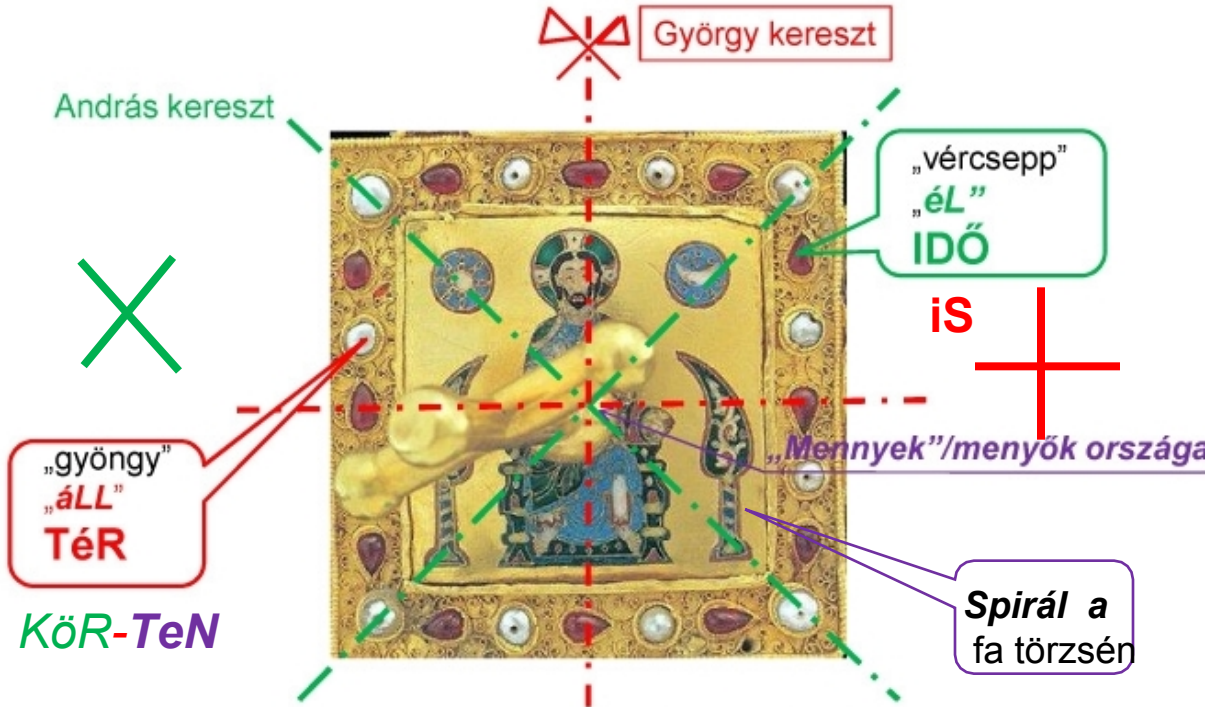

Szimmetria viszonyok a Pantokrátor képet keretező gyöngyök és cseppek tekintetében.



feHÉR-vöröS, KöR-iS-TeN



A három részből álló Szent Korona ( **abroncs**, **páNTok** és **párta** ) három nyelvű is egyben ! A harmadik nyelv a magyar !



(közép)poNT  
„TeN”

TeN,  
laTiN

„TÉR” páNT  
„paNTokrátor”

„áLLapot”  
„Információ” : Jézus  
a Ráktérítőnél, nyári  
napfordulónál

fo: iSZ,  
Számok

„éL”  
iDő

KöR,  
GöRög

„Információ”

A párta hossza 1 láb : 31,5 cm „iZ”

Kör-iS-TeN =  
„EGY”

**+**

	N		N
I	C	X	C
SZ		B	

Jézus tanítása a „Mennyek országáról” csak magyarul érthető!

Rovás „ligatúra”

„TÉR” > TeN  
> TeNyér



- 5. ujj : I (rovás „SZ”) „Szar”
- 4. ujj : C (rovás „N”) „Nap”
- 3. ujj : X (rovás „B”) „Bél/Belső”
- 2. ujj : X (rovás „B”) „Bél/Belső”
- 1. ujj : C (rovás „N”) „Nap”

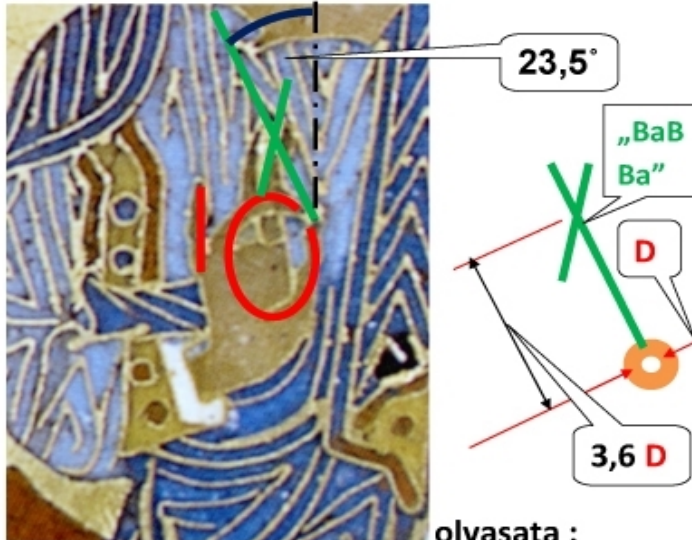

IC-XC

olvasata :

Szar – Nap (Nap forgástengelye) – Belső-Bél-Nap (a Nap-Bél : a Föld Belsője , azaz forgástengelye) 23,5°-ot zár be.

Minden más olvasata az IC-XC-nek helytelen ! (utólagos belemagyarázás)

BÁL „IC”

Bál (Nap) Bél jének (Föld) /B>F/ Belsője => BaBBa

BÉL „XC”

Ezzel megfejtettük „Babba” Mária eredetét is !

INFORMÁCIÓt rejt!

Minden poNT



a **KÖR-iS-TeN** fraktál:

**ÁLL** (rezeg) ← **TÉR** „kapcsolat” → **ÉL** (mozog)  
**álló** csillag      **menyő** csillag (**BoLygó**)  
**állatöv**      ”**mennyek országa**”

**BáL**      **BáLtok** (asszony)  
**TÉR**      kozmikus **iDő** (örökkévalóság)

**TÉR > TeN**      földi **iDő** (ciklikus idő)  
**KÖR-iS-TeN**      **KaR-iZ-TeNyér**  
**NaP**      **FöLd/HoLd**

**Jézus**      **Babba** (Mária)

**I C**      **X C** /görög-latin/  
 „Sz” „N”      „B /B” „N” /rovás/  
 „Szár Nap”      **Belső/Bél Nap**  
 „ 3,6 d ”      „ 23,5° ”

A **precessió kúp** a **Nagy Napév** 25920 éve alatt zárul. A kúp alkotója a **Föld forgástengelye**.

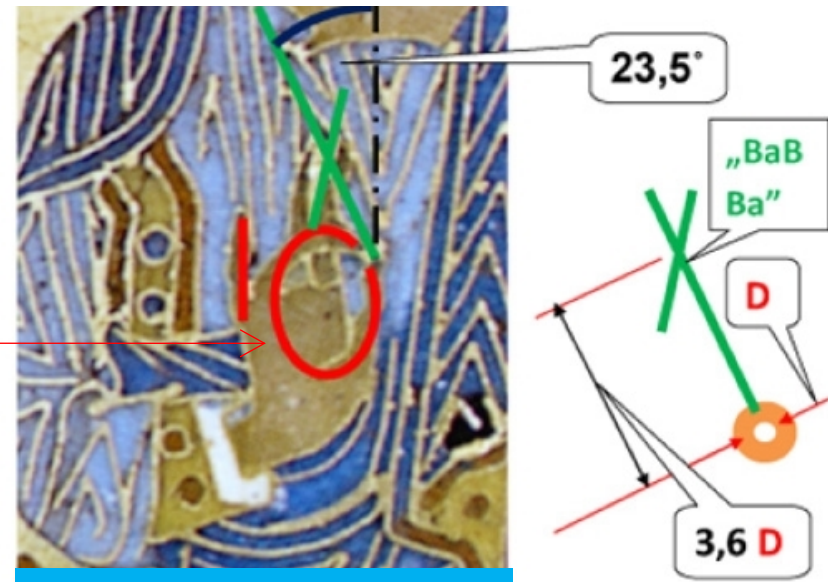
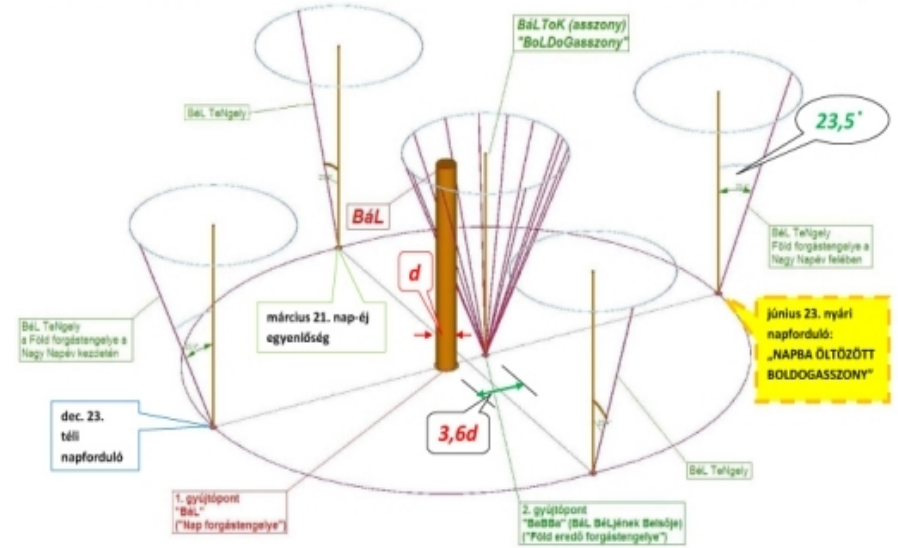

A **Jézus zománckép**

olvasata :



# TÉR=>TRón

középpontjában

## Jézus

(a Napfiú)

Kezében a Gyöngy =>  
a világ közepe:

## TÉR-IDŐ

Hol van az

## Idő ?

Az **Idő**

**én vagyok**

(szemlélő a tengely másik végén,  
a Földön)

„Én találtam ki !”

TÉR

IDŐ

TÉR=TRón=TÖRzs

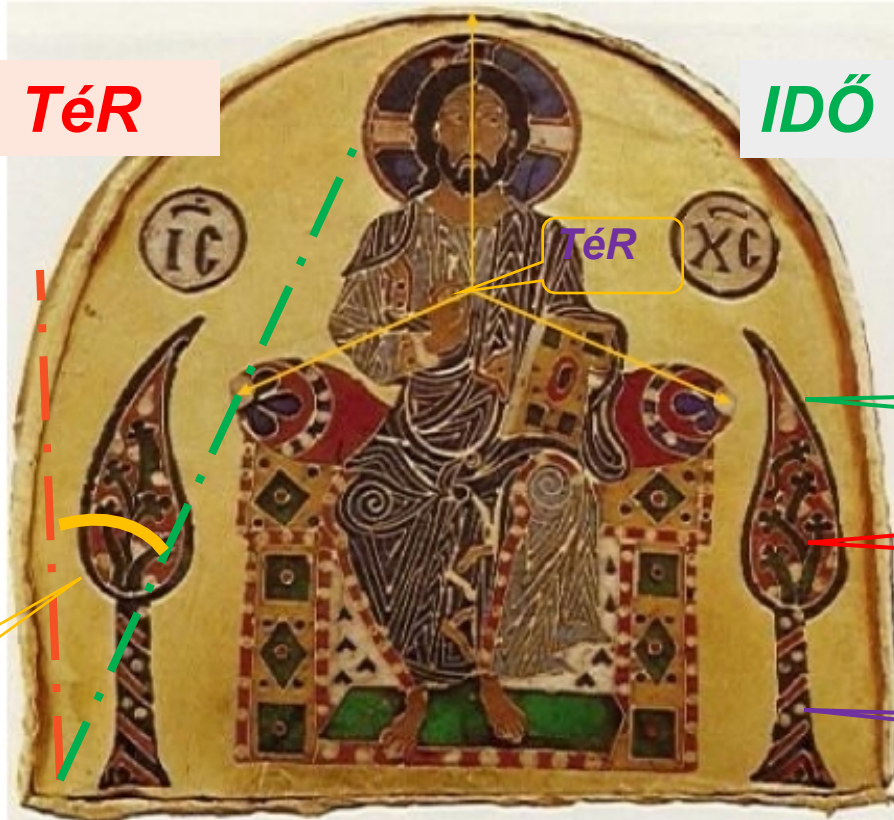

23,5°

levél („él”)

Ág („áll”)

TÖRzs

Mire jó a piramis ?

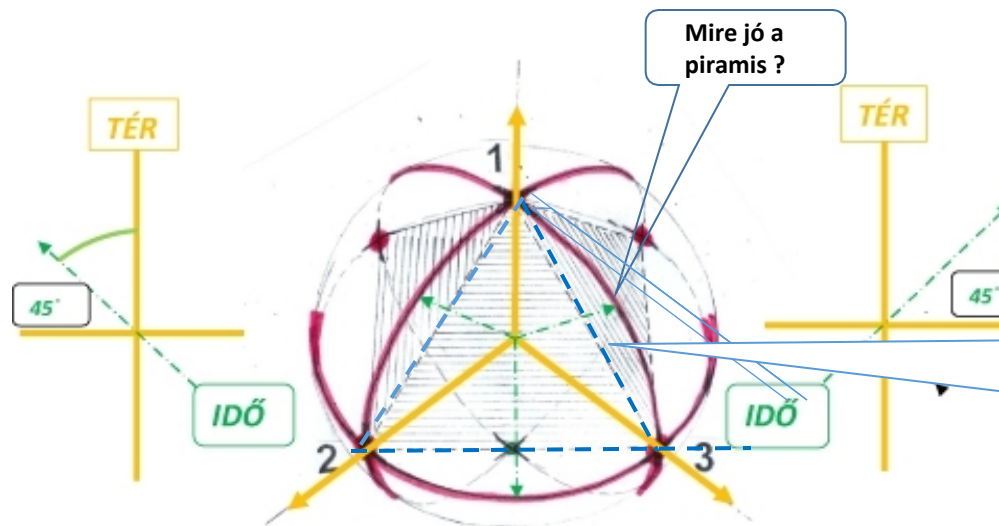

45°

IDŐ

45°

A piramis oldallapja merőleges az időtengelyre !  
Megállítja vagy megszűri az Időt !

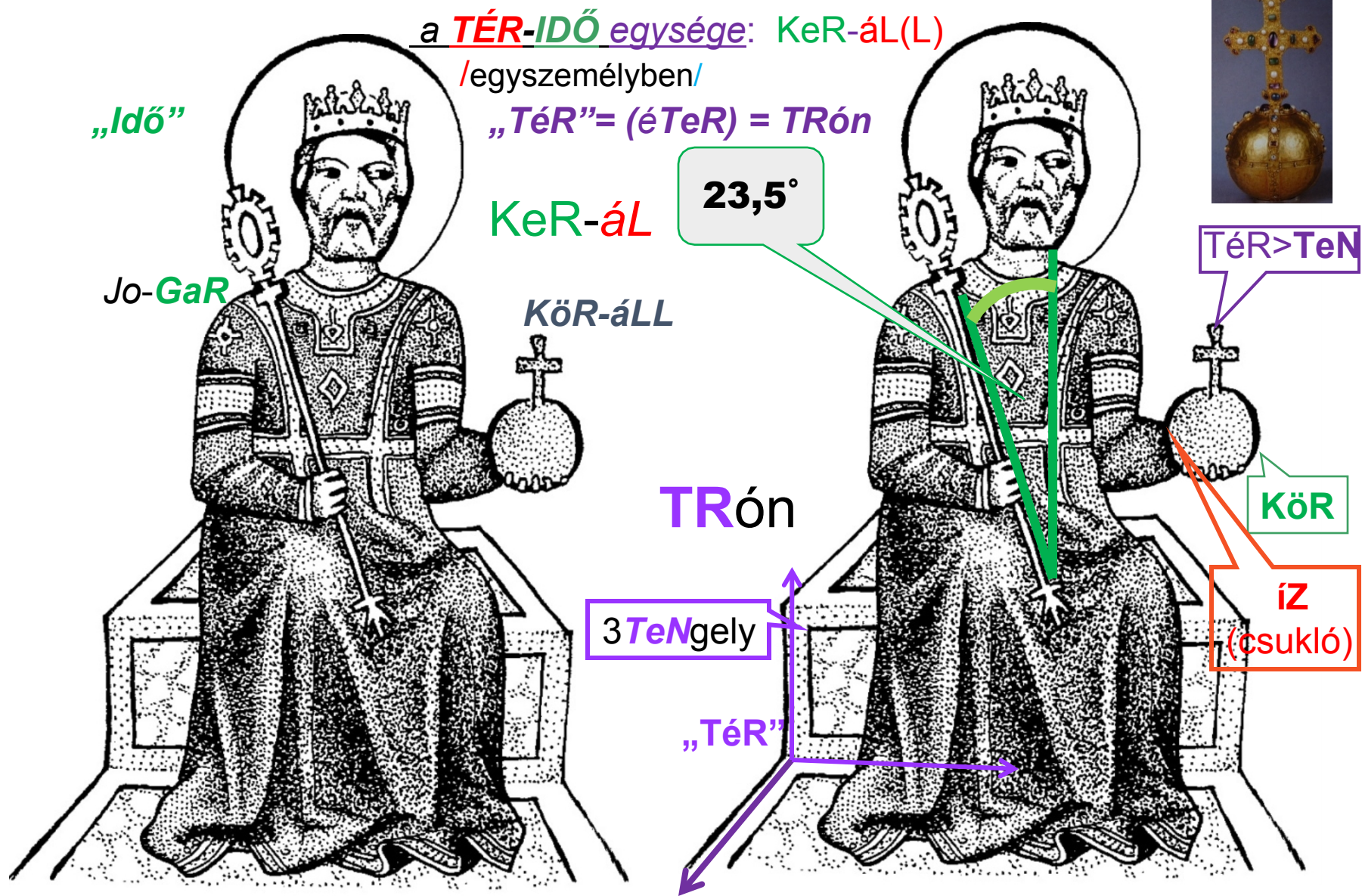

Szent István **KiRáLy** a Thuróczi krónikából  
 (egyszerre **BéL** és **Bál** >> „ül” a TRónon)



**A holografikus film előnye: kiderül a turpisság, ha más a *mintázat* !**

**Tér-Idő** az  
abroncs  
zománcképein

**Tér:**  
**3”S”, áLL, „iSZ”**  
(angyalSzárnyak)

**Idő:**  
**23,5°**  
**éL,**  
**„KÖR”**

**Ferde tengely: „éL”**  
**(névbe rejtve:**  
**Micha-éL)**

**„MIKROKOZMOSZ”**  
az **IDŐ** megjelenítése

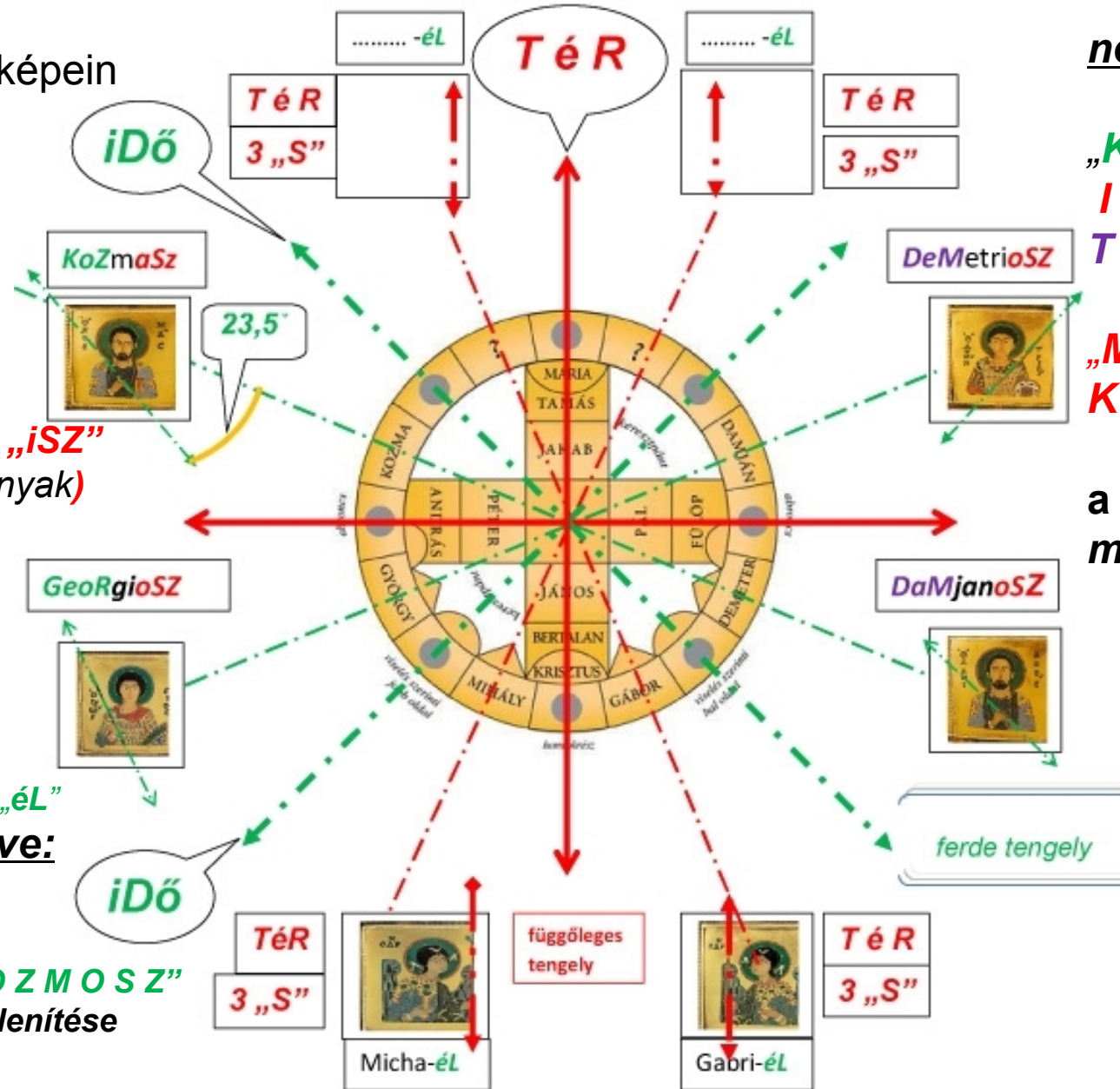

**névbe rejtve:**

**„KÖR-  
IS-  
TEN”**

**„MAKRO-  
KOZMOSZ”**

**a TÉR  
megjelenítése**

**3 Sarok jel =  
a TÉR  
3 dimenziója  
>**

**Függőleges  
tengely:  
„áLL”**



# TeRemtő

BáL

BéL



éL

áLL

„mennyeK” országa

**NaP**, „álló” csillag,  
Makrokozmosz,  
„**BáL**”

**HoLd** (+Föld), „menyő”  
csillagok = **BoLygók**,  
„**BéL**”, Mikrokozmosz

kettős v. körszimmetria

tengelyes szimmetria

7 bolygó!

~~HoLd~~ > **BaBBa** !

**„Lecserélve, letagadva, Holddá nyilvánítva „–  
/Babba (Mária) „BoLDoGtalansága/**

Egy *holografikus film* képeiből... (hamis *információ*)

1. lecserélve: ~~Mária~~  > „szentlélek”/biz.cs.

2. Letagadva: **XC** = ~~BaBBa~~ > **KrisztuS**

3. Holttá(Holddá) nyilvánítva ~~~~ > 

**Kiindulás: a Pantokrátor zománckép**



**Nap + a 7 bolygóval**  
(a „Hold” nem bolygó!)

*Holdfogyatkozáskor* van ilyen sarló az égen



**BaBba=>**  
Föld + Hold !

**Jelképeink**



**/fehér HUN síremlék Radzsasztánból/**

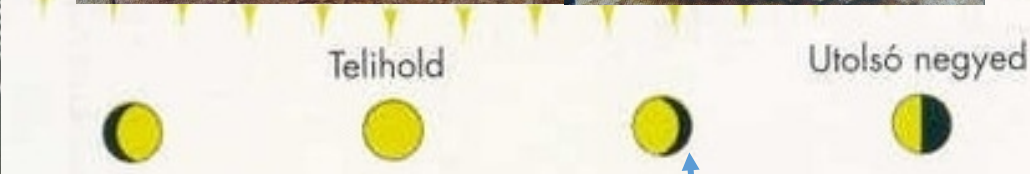

Hogyan lett holdsarló *vízszintes* helyett *oldalsó* helyzetű?

**is torzulnak! (értelmüket vesztek)**



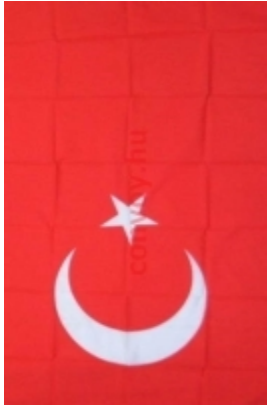

/Elfordították/



A **8** ágú csillag itt már **5** (6) ágú lett!  
(A Napból Vénusz? - *török zászló*)



•A lobogóból zászló lett:  
a *BaBB*ából meg *Hold*!

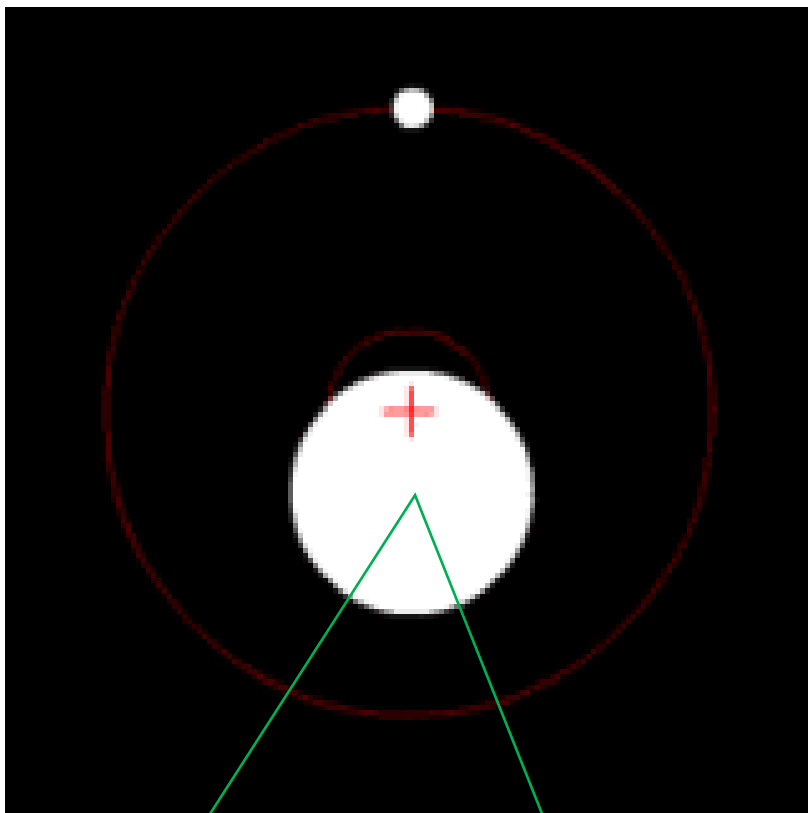

## A Föld–Hold együttes

a közös súlyponti tengely körül forog!

/piros kereszttel jelölve/

v.ö.: „kalapácsvető és a kalapácsa”

**BaBBA** = **B**ál **B**éljének **B**elsője

- **B**ál **B**élje: a *Föld*,
- a **B**él **B**elsője: a *Föld* forgástengelye

A csángók szerint a „Teleholdban” láthatjuk meg a **Babba Máriát**.  
Valóban ilyenkor mi is a **Nap-Föld-(BaBba)-Hold** együttállás tengelyére kerülünk.

Napsütés irányja

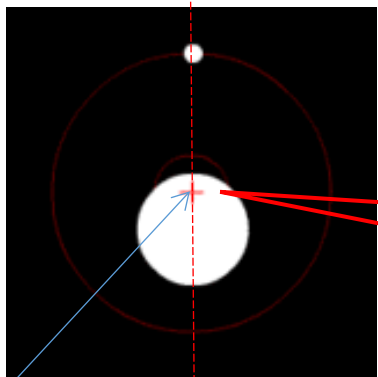

Hold

BaBBa

Föld

Föld+Hold közös  
súlyponti forgásTengelye



Holdfogyatkozás: a  
Föld árnyékát látjuk >  
/A Sarló alul van!/  
TRón

„sarlós” BOLDOGASSZONY => BaBBa

„Napba öltözött” ...=> BáLToKasszony (BéL)



Cambridge, King's chapel



Guadalupe (könnyező Madonna)

„Sarlós Isten”  
(Szegvár –Tűzköves)



BaL  
VáLL>  
„BáL”

TRón



**Telehold** évente 12 (13) alkalommal fordul elő.

**Holdfogyatkozás** csak 2-3-szor. Az **igazi NaP - Föld-Hold együttállás** ekkor valósul meg!

(Közel vízszintes állású holdsarló csak Holdfogyatkozásakor látható!)

**Párta** = **Nap** pálya v.  
**Hold** sarló  
**Holdfogyatkozás**kor  
/°**párosság**/

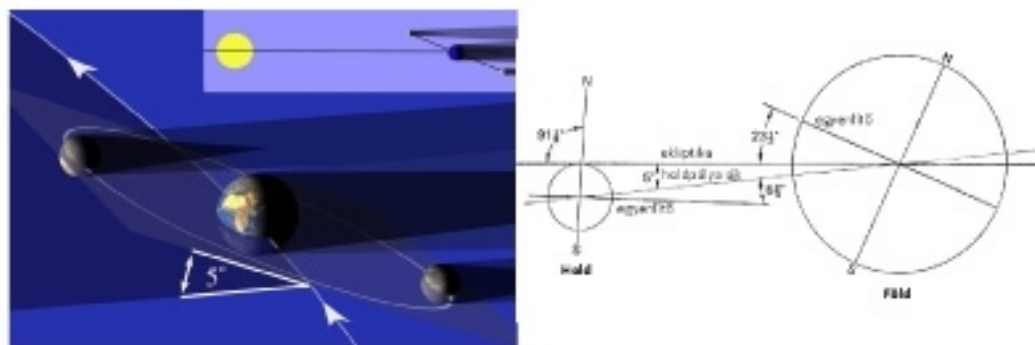

A **HoLd** keringési síkja eltér ( $5^\circ$ ) az ekliptika síkjától, ezért van ritkán **Holdfogyatkozás**.

a „**BaBba**” jelző a „**pártás**” (Szűz) **Máriának** az egykorú neve/jelölője.

Szerepét tekintve Ő a („**BÁL BÉLjének Belsője**”) vagyis megszemélyesíti a **Föld-HoLd** együttes **közös** forgástengelyét.

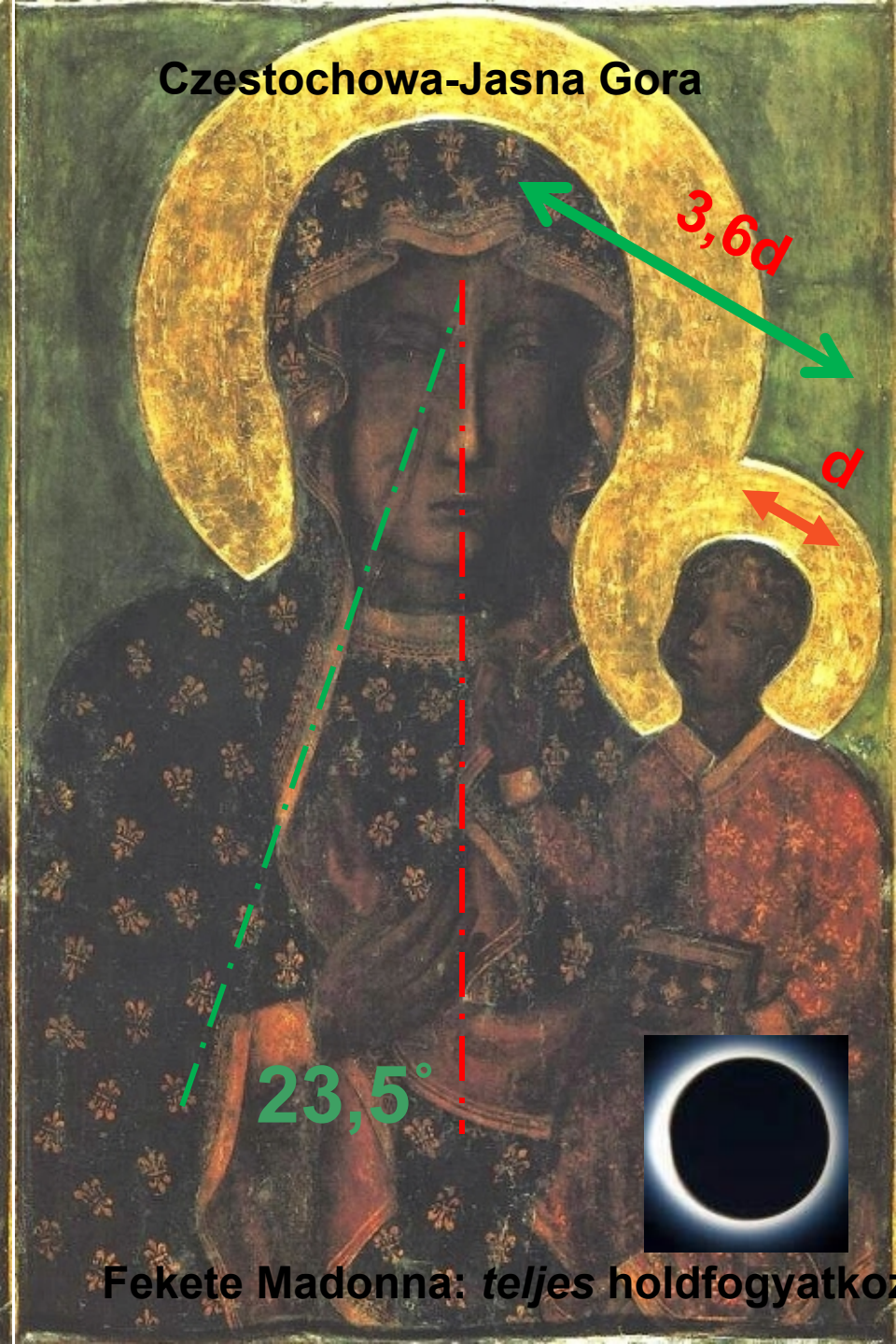

Czestochowa-Jasna Gora

23,5°



Fekete Madonna: teljes holdfogyatkozás!





BaBBa 23,5°  
 BáLToK-asszony 2x23,5°

„orans” kéztartás:  
 precessziós kúp >  
 BáLToKasszony/  
 BaBBa  
 közös TeNgelyen  
 a Nappal /  
 Jézussal

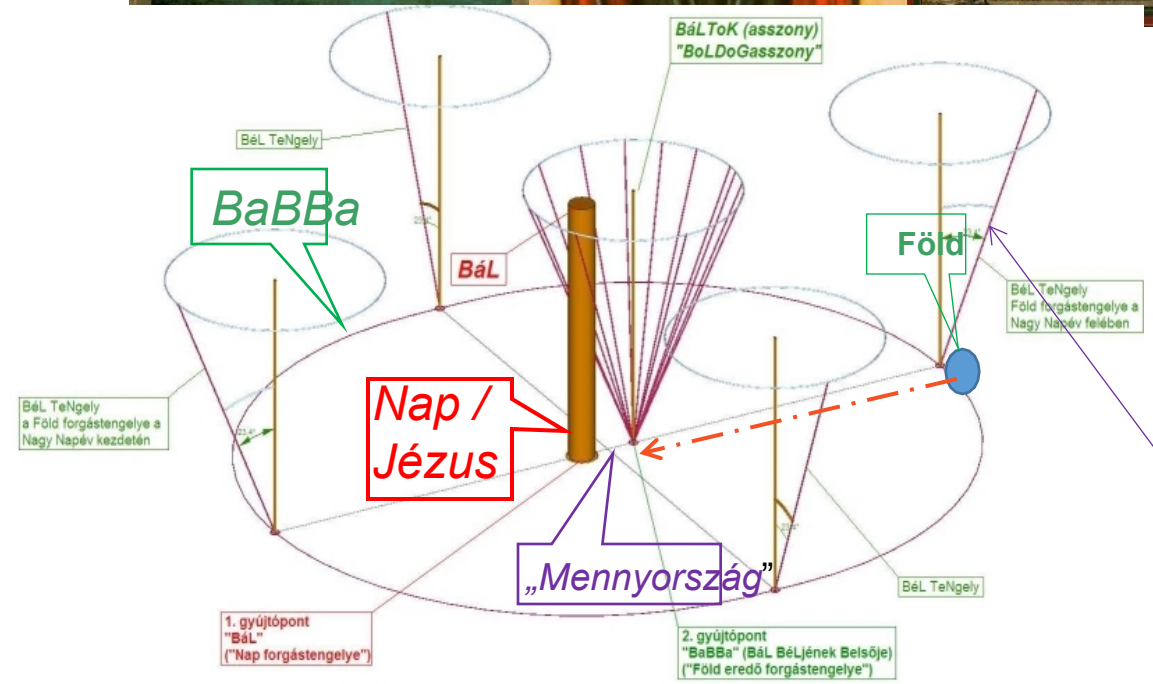

A nyári napforduló időpontján: égi együttállás > „Mennyország”





A Szent Család menekülése Egyiptomban (papirusz absztrakt)

„KÖR-ÍZ-TeN” =  
**EGY**(iptom)

(Vajon elmentek-e a Ráktérítőig?)

## Mi célt szolgált Jézus egyiptomi útja?

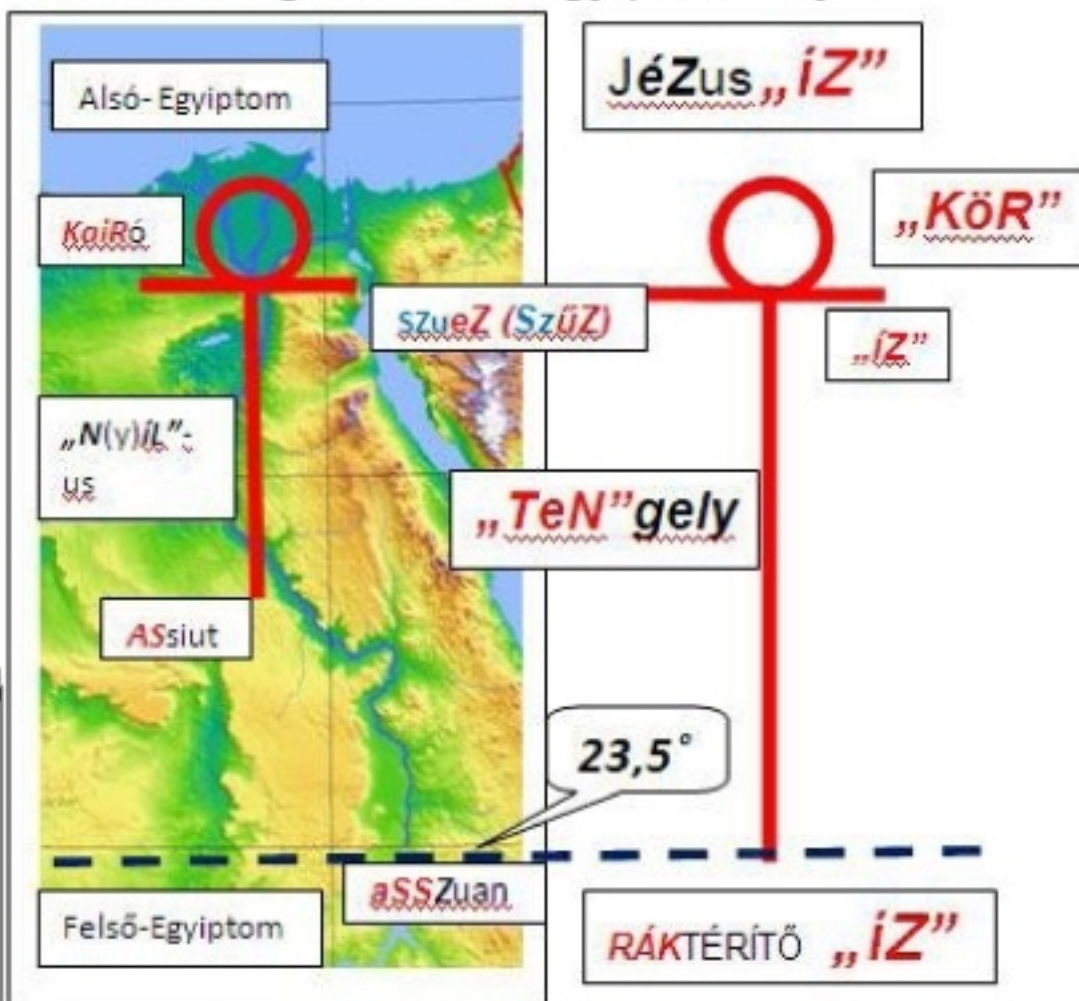

**EGY** évesen **EGY**iptomban **EGGYÉ** válni az „**EGY**”-gyel (benne az „Atyával”)

A nyári napforduló idején a nap merőlegesen tűz a kútba...

/a Nap és a Föld középpontját összekötő tengelyen vagyunk!/  

FÖLd középpontja

Az első „Úrfelmutatás”

Jézus

Mária

napsugár

Székelyföldön ma is szokásban van a fiúgyermek bemutatása a Napnak...



## A Föld helyzete a nyári napforduló (jún.20.-21.) idején (együttállítás a Mennyországgal)

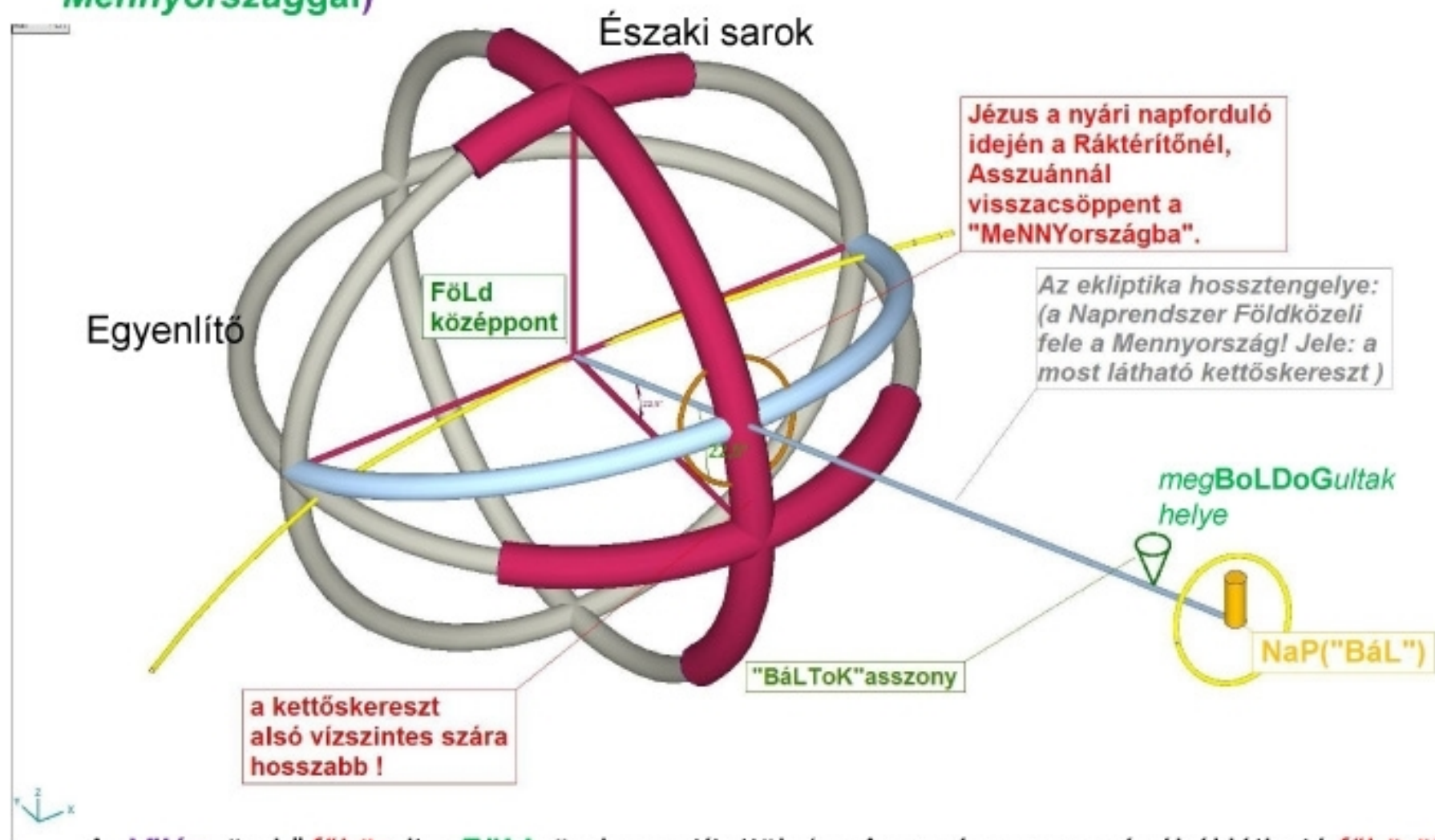

A „Világömb” főköréit a Földgömbre vetítettük (az Asszuán magasságából látható főköröket pirossal kiemeltük) Ebből a nézőpontból származtatott kettős-kereszt alsó szára hosszabb. Az Egyenlítővel azonos főkörből „többet látunk”, mint az északi sarkon átmenő délkörből.



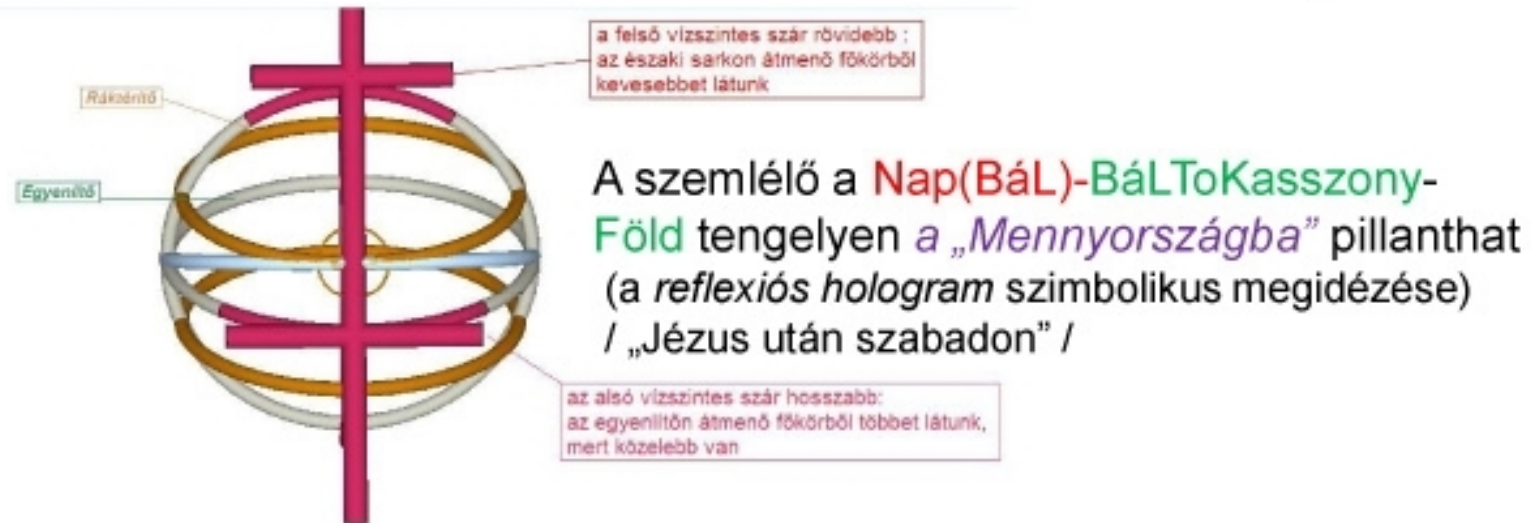
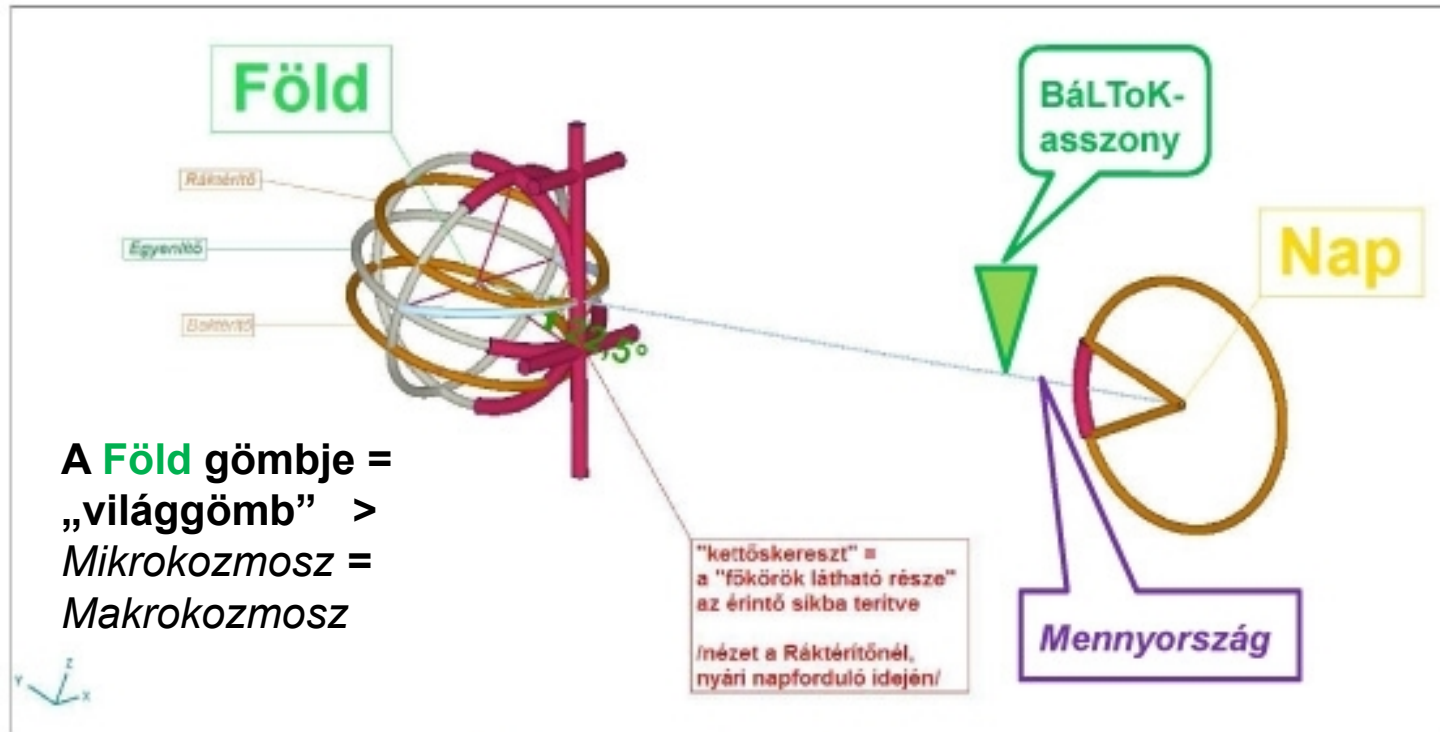

A **precessziós kúp** => **reflexiós hologramként** megidézhető.  
 „Holografikus film”: a kúppalást **alkotóinak** összessége – „Akasa krónika”

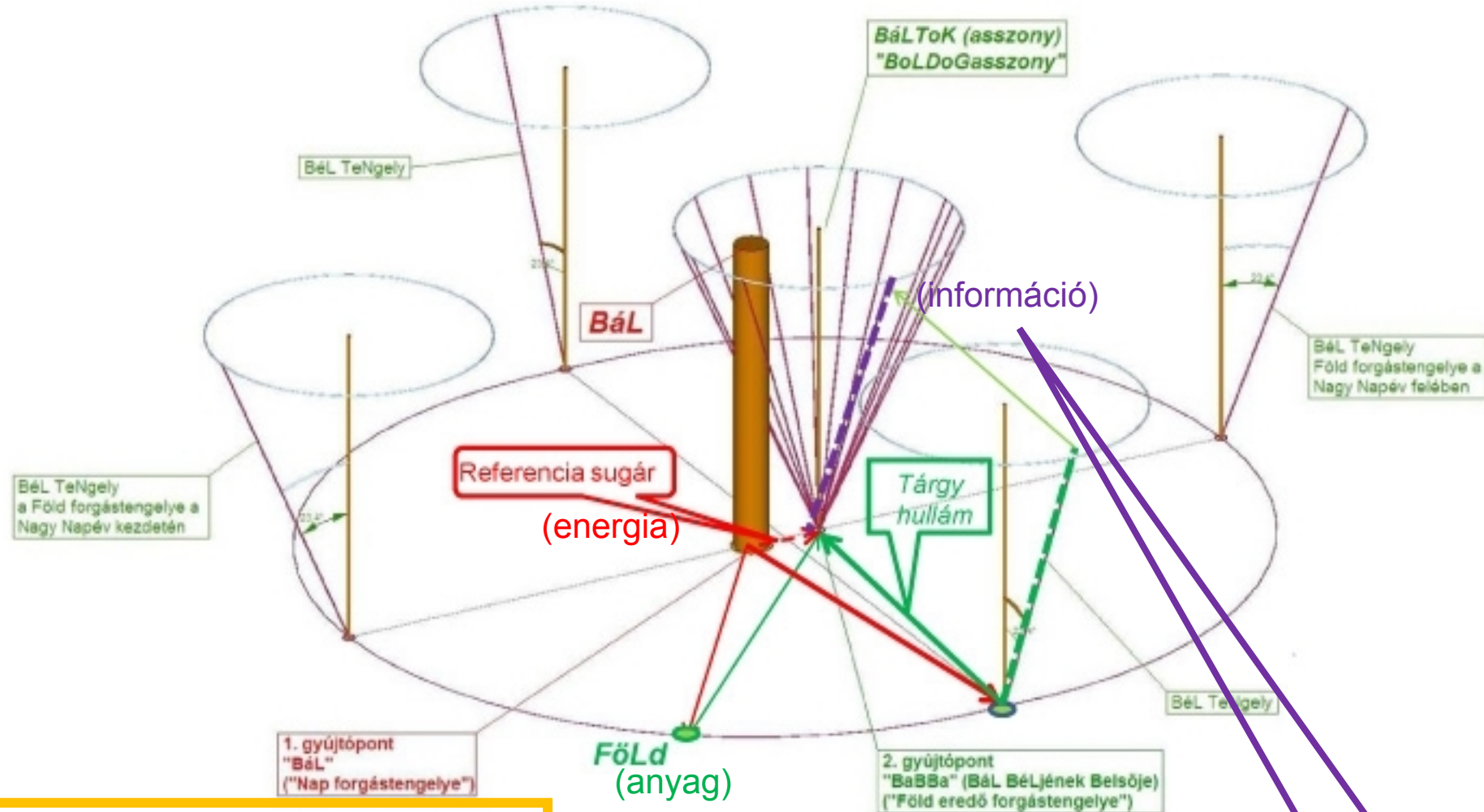

Az ellipszis (mint tükröző felület) tulajdonsága az **egyik** gyűjtőpontból a felületről visszavert sugár a **másik** gyűjtőpontba tart !

Az információtárolás helye: a „**BáL-ToK**”

Akasha-krónika helye

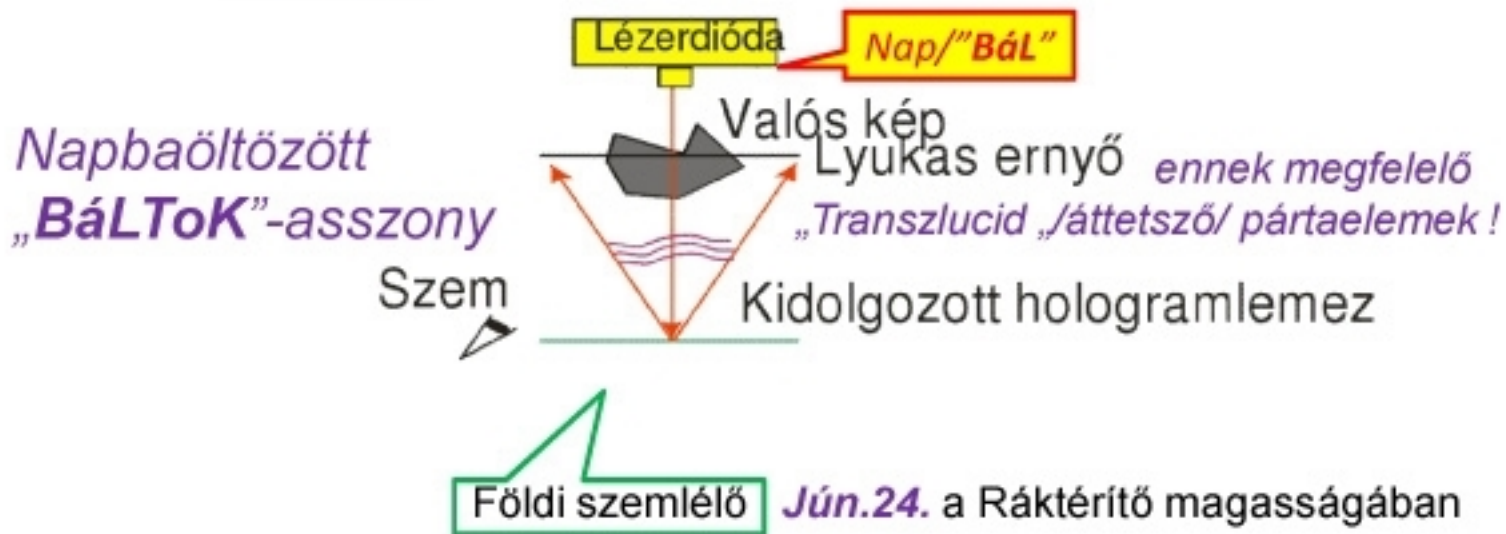
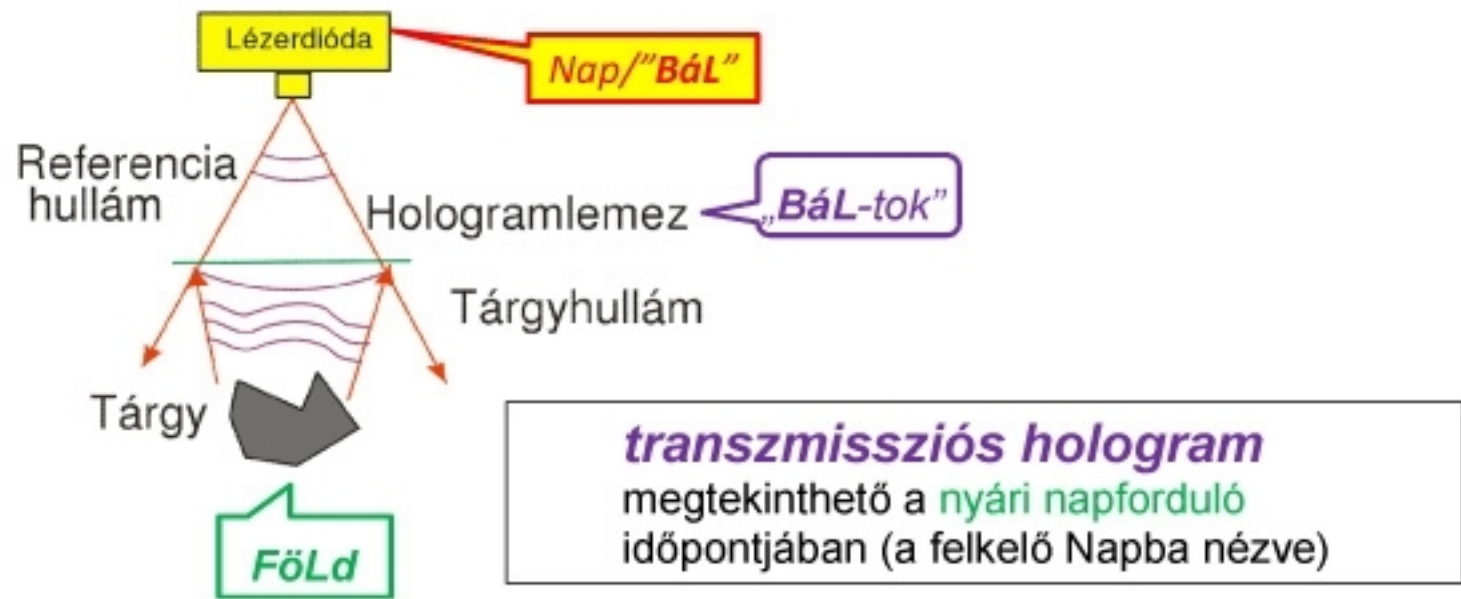



A „Napba öltözött BoLDoGasszony” gondolat fizikai tartalma:

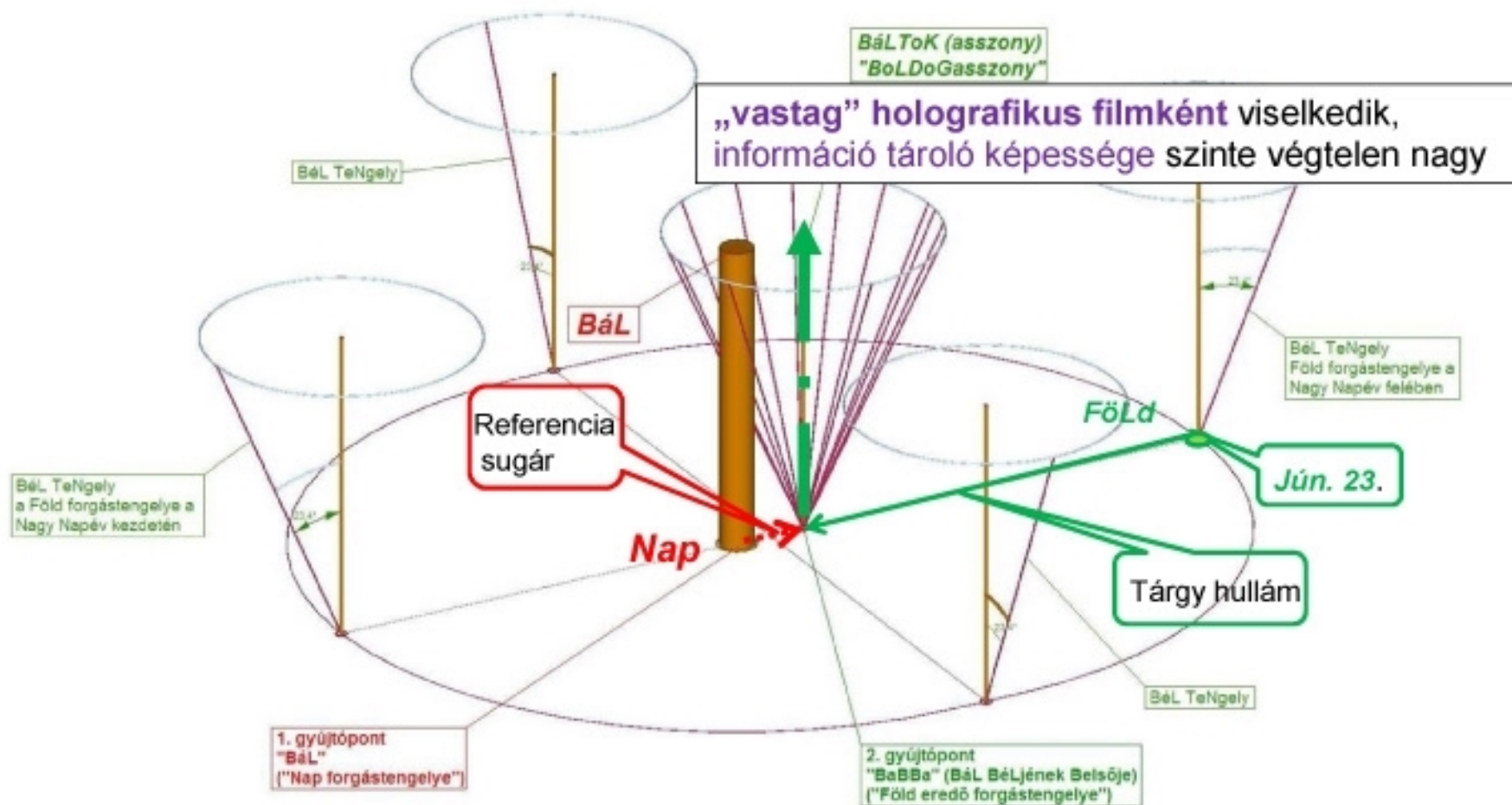

A **nyári napfordulókor (VI. 23.)** a kelő Napba nézve **transzmissziós hologram** látható (legjobban a Ráktérítőről nézve, hiszen a Föld középpontját a Nappal összekötő **TeNgely** ott halad át!)





# B artholo *meus*

BeRTaLaN>"BőRTeLeN"

(Szent Bertalant *lefejezték* és *megnyúzták*: a **holografikus film** is ilyen: *alaktalan* vonalhálózat, de *a legkisebb darabjából is* az **egész** képet lehet rekonstruálni

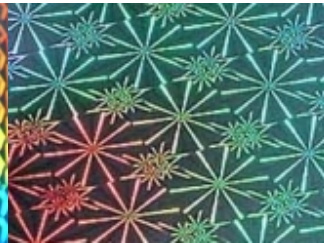
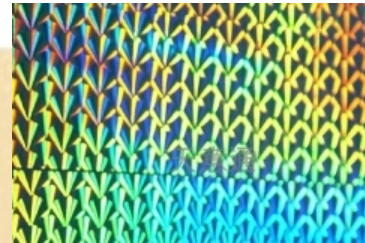
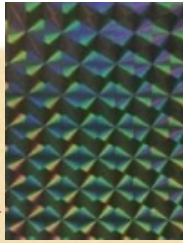

PÁRTA:

*hografi-*  
*kus film*

A hiányzó **B**  
= *rovás* „X”

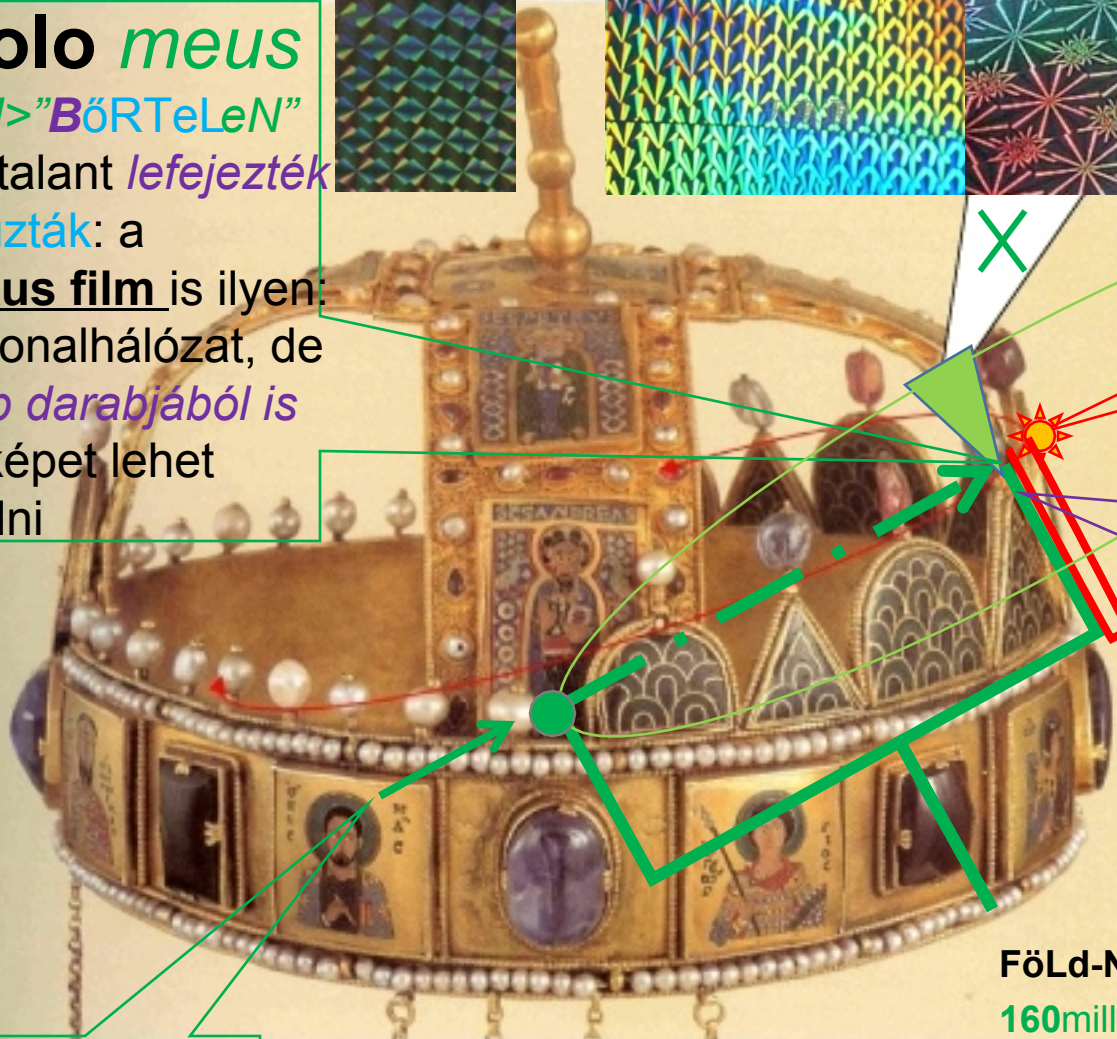

Jézus  
"Bál"  
Nap

„BáLToK-  
asszony”>  
*holografi-*  
*kus film*



Két gyújtópont táv:  
5millió km.>0,5cm

Föld-Nap táv:  
160millió km.>16cm

A **Föld**/ az **Uralkodó**  
(agy)központja

Az **Uralkodó** beavatása: a nyári napforduló időpontjában a *Napba öltözött Boldogasszony* megtekintése (transzmissziós hologram) = **betekintés az AKASHA krónikába** > (a modell kicsinyítve:  $10^{-12}$ )



„Napba öltözött BoLDoGasszony” : Nap – BáLToKasszony- Föld/Hold együttállítás

A Naprendszer /fordított helyzetben/

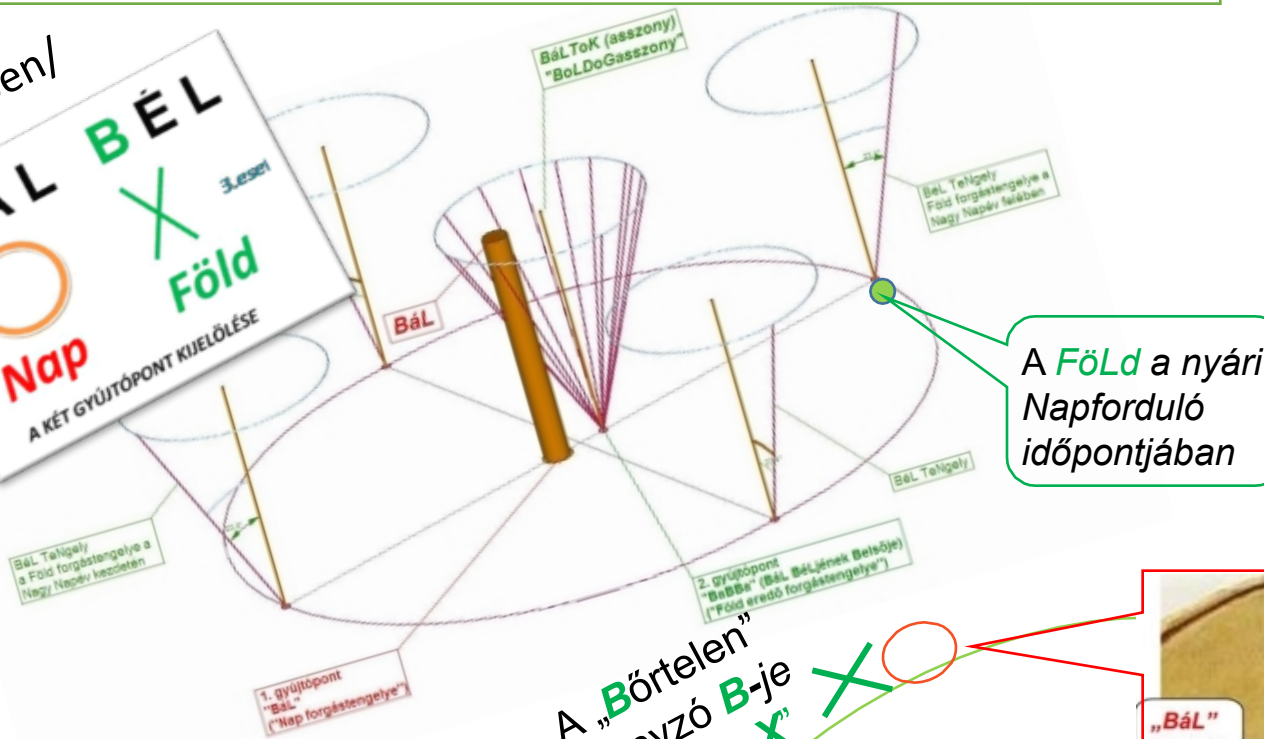
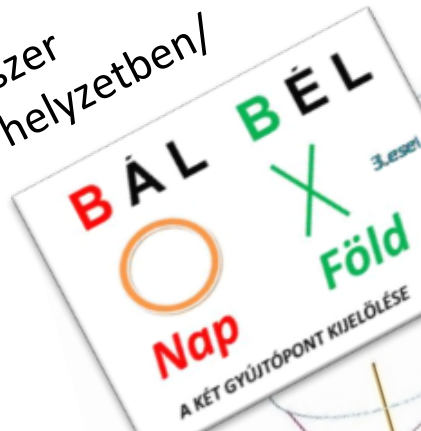

A Föld a nyári Napforduló időpontjában

A „Börtelen” hiányzó B-je = rovás „X”



Jézus /Nap

Az uralkodó beavatása így történhetett:

(„BáLToK-asszony”)

A Mennysország => „Akasha krónika”

A Föld a nyári Napforduló időpontjában

5millió km.>>0,5cm

150millió km.>>15cm

Köszönöm a megtisztelő figyelmüket!

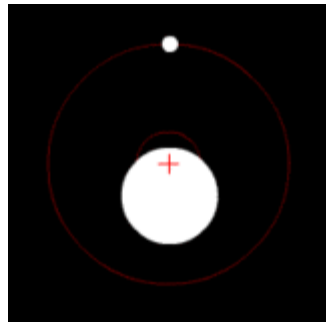

***Berényi László Géza***

***<http://koristen.hu>***



Az arkangyalok  
nem pihennek...

**Üzenet a ma  
emberének!**

*Sarlós  
BoLDoG  
asszony*

**Gabonakör helyett – homoksivatagban – betonkúpok dupla spirál alakzatban (precessziós kúp?)**  
/Egyiptomban, a Vörös tenger partján, Hurghada közelében/ spirál: **KöR+TeN**, nem folytonos: **íz**ekből áll...



## KÖR-iS-TeN variációk:

Sze-NT KoRona, Sze-NT GRál

„Sze-NT KöRanya” /Schmidt Roland 2018/

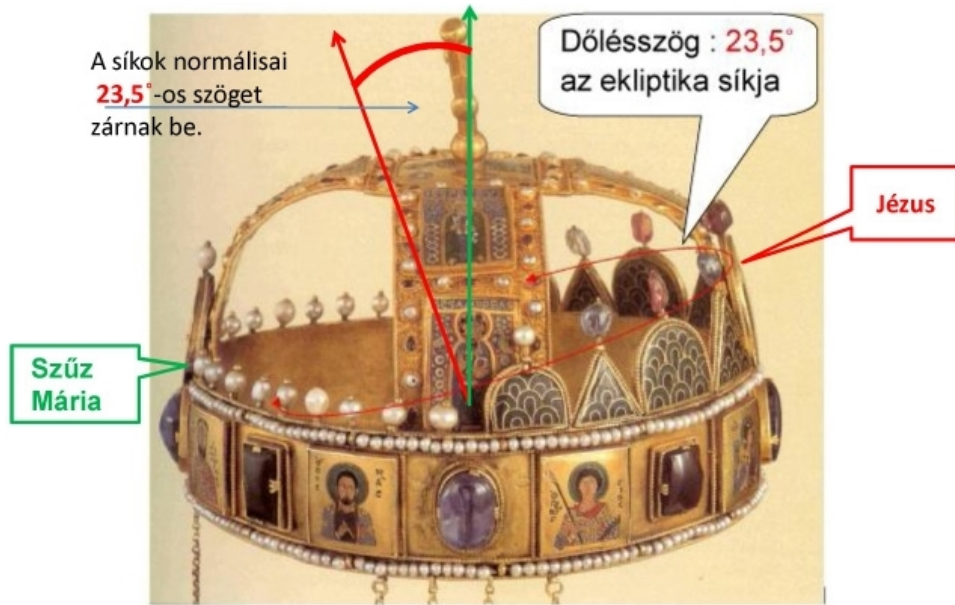

(A kozmikus összefüggések megjelenítése *térben...*)

A Sze-NT "KöRanya" olvasat találó, hiszen a KöR/Ellipszis alakú *abroncs* a koronán az IDŐ (évkör), a Föld(anya), BaBBa Mária megfelelője.

A háromság tagjai még: "SZe" = (fordítva: iS, iSZ) az iZzó Nap, JÉZ-us (iSa) és a kapcsolatot TeRemtő TéR, mely a síkban TeNgelyként mutatkozik meg (páNTok, "NT") a metszésponTban a (kapcsolatot) TeRemtő Atyával (paNTokrátOR).

Mi **TRa** „az **áLL**at **éL**etére **TöR**”

Ez lehetne a sajátos kompozíciójú „szinpadkép” megnevezése, amely a készítő szándékával összhangban, az ugyanahhoz a **TÉR**hez tartozó **Makrokozmosz** és **Mikrokozmosz** egységét felismerő „**holisztikus**” **szemlélet** lényegét **egy mondatban** foglalja össze!

A szerencsésen kimódolt cím is teljesíti a kívánalmakat (hasonlóan a jelképegyütteshez), vagyis **egy mondatban** (**TÉR**ben) egyesíti a **Makrokozmosz** „**áLL**”at(öv) és a **Mikrokozmosz** „**éL**”(ő) gyökeket/jelképeit.

Ez egy többdimenziós „keresztrejtvény” („**György** kereszt + **András** kereszt”) amelynek a megfejtéséhez a magyar nyelv ismeretére van szükség. A magyar nyelv ősnyelv, az őstudás nyelve. /A „György kereszt” a **TÉR középpontját jelöli**, az „**András kereszt**” a **(kozmikus) iDő középpontját**. Míg a Makrokozmoszban a két középpont egybeesik, addig a Mikrokozmoszban (a Naprendszerben) már két gyújtóponttal (**BÁL** és **BéL**) találkozunk.

**A képlet:** Egy **frígiai sapkás** fiatalember egy **Bika éL**etére **TöR**. Kissé bővebben megfogalmazva: **BÁL** (BaL) kezével a **Bika áLL**át megragadva hátra feszíti a fejét, szinte a nyakát **TöR**i! .

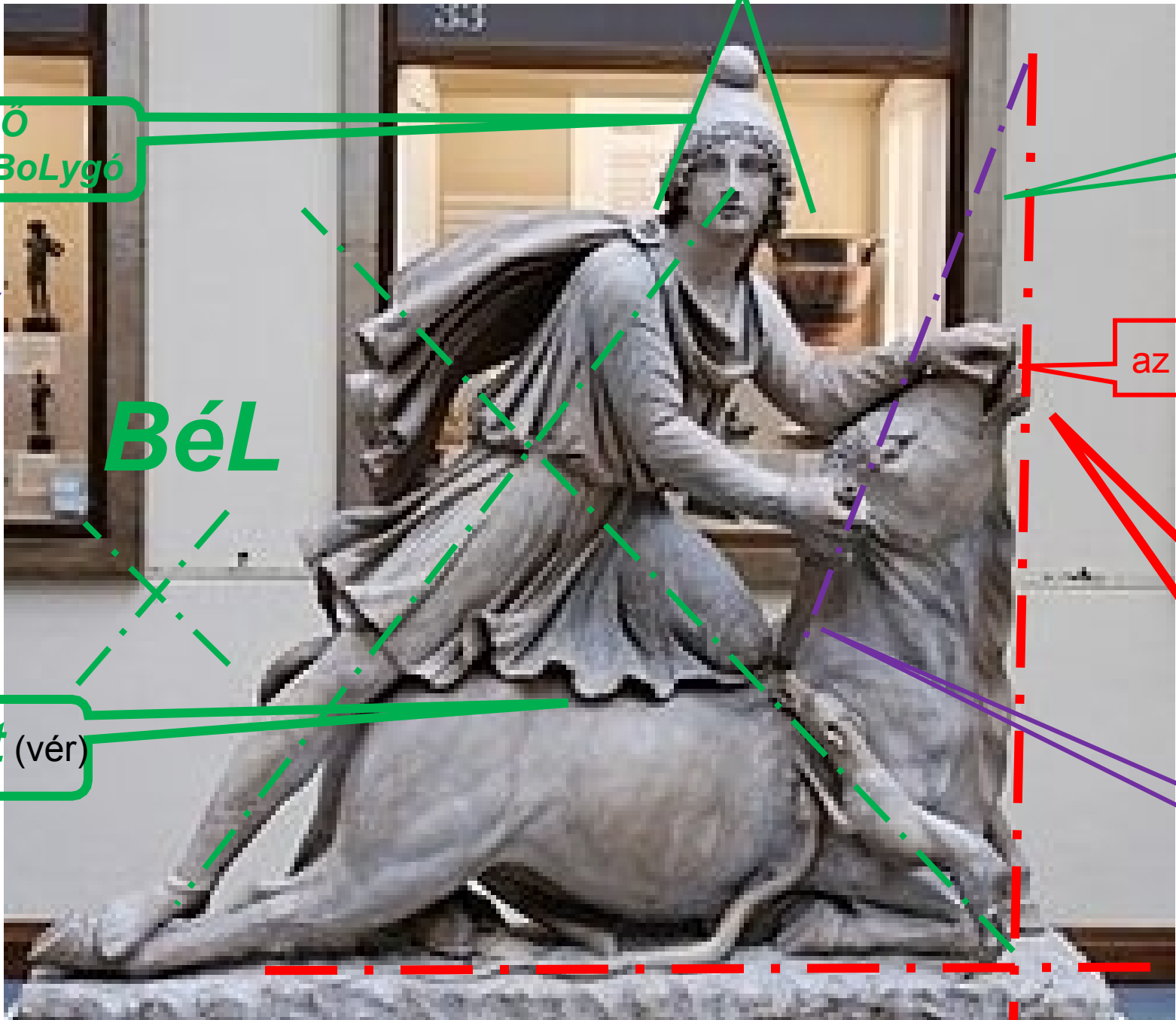

FöLd, IDŐ  
BéLgó (BoLygó)

23,5°

(h)EGY

az „Állat álla áll”

BéL

BáL

/Mithra  
sziklából  
született/

éLet (vér)

áLLat, állócsillag  
Nap

TéR – „TóR”



A tudatos szerkesztés eredményeként kialakuló állapot a következőképpen írható le:

- A mellső lábain **álló állat áll**a egy függőleges tengely mentén az égnek **áll**.
- **A piros** színnel jelölt **egyenlő szárú** kereszt az „**álló**” rész, a 3 dimenziós **TÉR** (ebből síkban a **függőleges és a vízszintes szár** látszik) egy meghatározott poNTját jelöli, ehhez a koordináta rendszerhez illeszkedik a „**Bika**” kontúrja. A **Bikával** szerves kapcsolatban megjelennek az „**állatöv**” csillagképeit megjelenítő egyéb állatok: **Kutya, Kígyó, Skorpió**
- A Naprendszer „**középpontja**”, ami „**áll**” (az Ekliptika egyik gyújtópontja) a **Nap** („**BÁL**”)
- az „**élő**” rész: az „**élet**”/a mozgás, az „**IDŐ**” jele a **ferde szárú** kereszt. Az „**andráskereszt**” a **kozmosz időt** jeleníti meg, amely a **TÉR**rel egyközpontú, viszont a ciklikusságot nem lehet benne felfedezni (ezért a **KöRt** a jelképben hiába keressük.) Mithrasz gerincvonalára ill. Végtagjai az **andráskereszt tengelyvonalait** rajzolják ki.
- a **helyi időt** (a Naprendszeren belül) a **Föld/Hold** közös súlyponti tengelyén átmenő forgástengely, a **BaBBa** és a többi **BoLygó (BéLgo)** közös **eredő vektora** (amelyik a **precessziós kúpot írja le** 26 ezer év alatt) jellemzi. A mágus süveg hétköznapi változata a **frígiai sapka kúpalakú**. (a kúp belső szöge: **23,5°**) Mithrasz fején ilyet láthatunk.

Mithrasz **TÖR**ét az **állat szügyébe/szívébe** döfte. (Az állat félig **áll**/félig **él**) A **TÉR** mássalhangzói köszönnek vissza **TÖR** szavunkban. (Lehetne ez kés is!) Belátható, hogy a képrejtvény **csak magyarul értelmezhető** és az ismert háromság egysége olvasható ki belőle: **BÁL+BéL+TÉR= „EGY”**

TöRzs LáB KéZ

TöRzs Has köLdök

TaRkó Nyak FeJ

ToRok Gyomor BéL

TéRd LáBSzáR LáBFeJ

TeNyér uJJ KöRöm (nő>idő)

(3) (1) (1) dimenzió

Anyag energia információ

TéR kapcsolat IDŐ

-NT SZe KoRona

TeRemtő BáL BéL

TRón áLL KöR

TuRul országaLma joGaR

páNT PáRta abroncs/KöR

TéR NaP FöLd

éTeR áLLatöv Mennyország

áDáM aLma ÉVa (íV)

ÉDeN aLmafa KeRt

TuRul áLom Emese

ToRony Ba(L) BeL